

重要

針對您摩托車的訓車 (磨合) 資訊

前 1600 公里對您摩托車的使用壽命來說最重要。此時期內正確的磨合運作，有助於保障您愛車的最長使用壽命並發揮最大性能。

Suzuki 所有零件均採用高品質材料製作，經過精密加工後具有絕佳的容差值。適當的磨合操作能讓機械表面彼此變得光滑且順暢地嚙合。

摩托車的可靠度和性能有賴於訓車期間的特別照顧與有限的操駕。避免以會讓引擎零件處於過度高溫之下的方式來運轉引擎就格外重要。

請參閱訓車 (磨合) 章節了解具體建議。

▲ 警告/▲ 小心/注意/備註

請仔細閱讀本手冊並且遵守其指示。為強調特別資訊，符號 ▲ 和字樣**警告**、**小心**、**注意**和**備註**有特殊意義。請格外留意這些警語強調的訊息：



表示此處有造成致命或人員嚴重受傷的潛在危險。

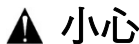

表示此處有造成人員輕度或中度受傷的潛在危險。

注意

表示可能導致摩托車或配備損壞的潛在危險。

附註：表示可使保養更為簡易或是說明更加清楚的特殊資訊。

前言

騎乘摩托車是一項極具樂趣的日常活動，為確保您騎乘摩托車的樂趣，建議您在騎乘前先熟讀並瞭解本車主手冊的內容。

這本手冊中會概述您的摩托車所需要的適當照料與保養。細心遵循各項指示與說明，就能確保您愛車運作順暢以及長久的使用壽命。您的 Suzuki 經銷商擁有經驗豐富的技師，經過受訓以利用正確的工具和設備來提供您摩托車最佳的服務。

這本手冊中的所有資訊、圖例和規格都是以出版時所提供的最新產品資訊為準。由於產品仍在不斷改良或提升性能，本手冊內容與您愛車實品之間可能略有差異。Suzuki 保留隨時變更的權利。



目錄

消費者資訊	1
控制裝置	2
燃油、引擎機油和冷卻水建議	3
磨合 (訓車) 與騎乘前檢查	4
騎乘技巧	5
檢查與保養	6
故障排除	7
儲放程序與摩托車清潔	8
規格	
索引	

消費者資訊

配件使用與摩托車裝載	1-2
提供給摩托車騎士的安全騎乘建議	1-5
標籤	1-7
序號位置	1-7

消費者資訊

配件使用與摩托車裝載

配件使用

裝配不合適的配件可能會導致不安全的操作狀況。Suzuki 並無法針對市面上各配件或所有配件組合方式進行測試；然而，經銷商可協助您選擇高品質配件並以正確方式安裝。選擇配件並安裝到您的摩托車時請格外留意，若有任何問題請諮詢您的 Suzuki 經銷商。



配件安裝或摩托車改裝不當，均有可能改變摩托車的操控特性，甚而可能導致事故發生。

切勿安裝不適當的配件，並確認所使用的任何配件均已正確安裝。摩托車上所有的零件及加裝的配件，應使用 **Suzuki 原廠零件**或專為此款摩托車設計的同級品。零配件的安裝與使用，務必遵循其指示及說明。若有任何疑問，請洽 **Suzuki 經銷商**。

配件安裝指南

- 安裝導流板、風鏡、背靠、鞍包、後箱等影響空氣力學的配件時，應盡可能降低位置、貼近摩托車本體以及靠近車身重心。檢查固定架及其他鎖固件均已確實固定。
- 檢查正確的離地高度與傾斜角。檢查配件不會影響懸吊、轉向或其他操控性能。
- 方向把手或前叉區若安裝配件，則可能嚴重影響操控穩定度。額外的重量會降低摩托車對您轉向操控的反應性能，也會加大車頭的震盪幅度，導致騎乘不穩定情形。摩托車方向把手或前叉區若需安裝配件，應盡可能以輕量化、最小化為原則。
- 選擇不影響騎士活動自由度的配件。
- 選擇不超出摩托車電系負載的電氣配件。嚴重過載可能造成線束受損或導致各項危險狀況。
- 切勿拖曳尾車或邊車。本款摩托車並無拖曳尾車或邊車的設計。

裝載指南



過載或未適當負載可能會造成摩托車失控或出現意外事故。

請依循本手冊中的負載指南。

此摩托車主要是在您未乘載乘客時攜帶小體積物品。請依循下方的負載指南：

- 摩托車左右兩側裝載的行李應保持平衡並確實固定。
- 盡可能將貨品重量減輕並接近摩托車的中心。
- 切勿將較大或較重的行李固定於方向把手、前叉或後架上。
- 安裝行李架或行李箱時，不得超出摩托車本體的最末端。

- 裝載的任何行李均不得超出摩托車本體的最末端。
- 確認兩個輪胎的充氣狀態都達到能應付您負載條件的規定胎壓。請參閱 6-46 頁。
- 摩托車裝載不當可能影響您維持摩托車平衡及操控摩托車的能力。若已裝載行李或加裝其他配件時，建議您降低騎乘的車速。



將物品放置於整流罩後方的空間可能會干擾轉向動作並出現失控情形。

請勿在整流罩後方的空間載運任何物品。

改裝

進行摩托車的改裝或拆下原本的配備可能讓摩托車變得不安全或觸法。

提供給摩托車騎士的安全騎乘建議

摩托車騎乘是充滿樂趣且刺激的運動。基於對摩托車騎士與乘客的安全考量，騎乘摩托車仍有需要特別注意之處。這些注意事項為：

配戴安全帽

摩托車的安全配備從高品質的安全帽開始。頭部受傷是意外發生時最嚴重的傷害之一。務必配戴擁有安全認證的安全帽。您也應該戴上合適的護目裝備。

騎乘衣著

鬆弛、花俏的衣物在騎乘摩托車時可能會不舒服或不安全。騎乘您的摩托車時請選擇有品質的摩托車騎士服。

騎乘人數

這部摩托車的騎乘人數僅限兩位。若沒有座位就不允許任何騎士乘坐，非座位或裝載平台的空間也不允許裝載行李。

騎乘前檢查

請仔細地檢閱本手冊「騎乘前的檢查」章節中的指示。請不要忘記執行整個安全檢查，確保騎士與乘客的安全。

熟悉您的愛車

您的騎乘技術和您的機械知識造就安全騎乘練習的基礎。我們建議您在無交通流量的狀況下練習騎乘您的摩托車，直到您熟悉您的愛車與控制部件。請記住熟能生巧。

瞭解您自己的騎乘能力

任何時候請在您的技術極限內騎乘。了解這些極限並保持在極限內能協助您避免發生意外事故。

天候不佳時請特別注意騎乘安全

在惡劣天候下騎乘，尤其是潮濕天氣，就需要特別謹慎。天雨路滑，煞車距離會增加到兩倍。請遠離塗漆的路面標示、人孔蓋和出現油汙區域，因為這些區塊特別濕滑。行經平交道、金屬格柵路面及橋樑時應特別小心。只要對道路條件不確定時，請將車速慢下！

防衛性騎乘

最常見到的摩托車意外事故類型，是在某一部朝著摩托車方向行駛的車輛在摩托車前方轉彎時所發生。請以防禦性的心態騎乘。明智的騎士會假設其他用路人並未察覺自己的存在，即使是大白天也不會輕忽。請穿著明亮、容易反光的衣物。即使是明亮的艷陽日也請開啟頭燈及尾燈，使其他用路人注意到自己的存在。請勿騎乘於另外一位駕駛人的盲點區域內。

標籤

讀取並遵照摩托車上的所有標籤內容。務必瞭解各個標籤的內容。請勿從摩托車上撕下任何標籤。

序號位置

車架及 / 或引擎序號是用來註冊摩托車。這些序號也能在訂購零件或參閱特殊保修資訊時有所幫助。

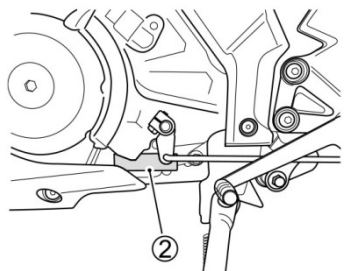
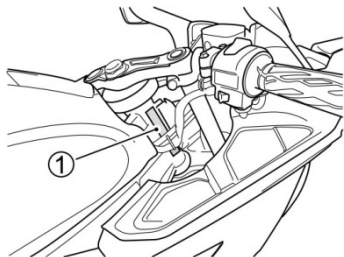

車架編號 ① 壓印在轉向頭筒身上。引擎序號
② 壓印在曲軸箱總成上。

請在此處記下您愛車的兩組序號。

車體序號：

引擎序號：

控制裝置

各部件位置	2-2
鑰匙	2-5
點火開關	2-6
免鑰匙啟動系統	2-7
儀表板	2-29
左把手	2-40
右把手	2-43
油箱蓋	2-45
排檔桿	2-47
後煞車踏板	2-48
座椅鎖及安全帽掛鉤	2-49
側支架	2-52

控制裝置

各部件位置

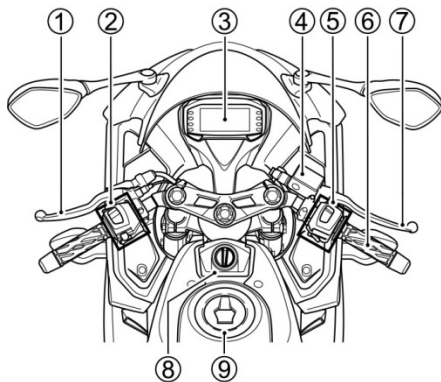

- ① 離合器拉柄
- ② 左把手開關
- ③ 儀表板
- ④ 前煞車油壺
- ⑤ 右側把手開關

- ⑥ 油門握把
- ⑦ 前煞車拉桿
- ⑧ 點火開關
- ⑨ 油箱蓋

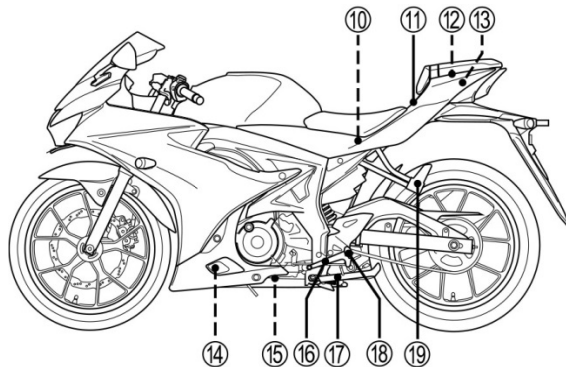

- ⑩ 電瓶與保險絲
- ⑪ 座椅鎖
- ⑫ 安全帽掛鉤
- ⑬ 工具
- ⑭ 引擎冷卻水副水箱

- ⑮ 引擎機油洩油栓
- ⑯ 排檔桿
- ⑰ 側支架
- ⑱ 腳踏
- ⑲ 乘客腳踏

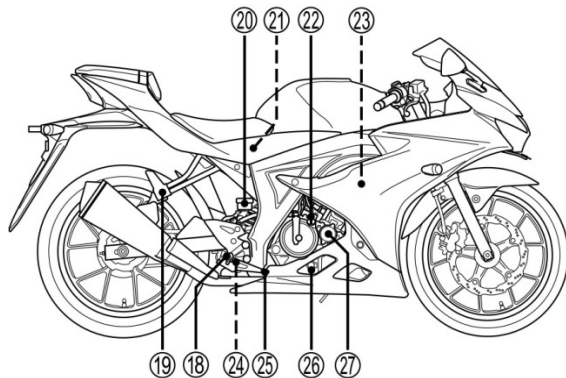

- ⑳ 後煞車油壺
- ㉑ 空氣濾清器
- ㉒ 引擎機油加油蓋
- ㉓ 火星塞

- ㉔ 後煞車燈開關
- ㉕ 後煞車踏板
- ㉖ 引擎機油檢查視窗
- ㉗ 引擎機油濾清器

鑰匙

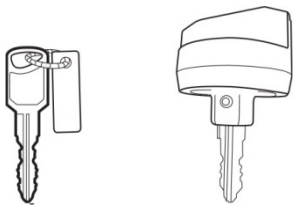

本摩托車配備主開關旋鈕鑰匙以及一支備用鑰匙。請將備用鑰匙放在安全的地方。

鑰匙編號壓印在鑰匙本體所附的銘牌上。製造替換鑰匙時，會使用到此編號。在下方框格中寫下您的鑰匙編號作為參考。

鑰匙編號

附註：主開關旋鈕鑰匙通常用於點火開關、油箱蓋與後座椅鎖。詳細資訊，請參閱點火開關、油箱蓋、座椅鎖。

點火開關

主開關旋鈕鑰匙的作用可透過操作免鑰匙啟動系統的方式來執行。操作細節，請參閱免鑰匙啟動系統選擇。

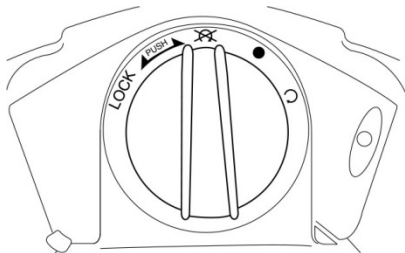

點火開關有 4 個位置。

「 (OFF)」位置

會關閉所有電路。引擎無法啟動。

「 (ON)」位置

點火線路已接通，此時引擎可以啟動。當主開關旋鈕鑰匙位在此位置時，尾燈會自動開啟。

附註：轉動鑰匙到「 (ON)」位置之後，請立即啟動引擎，否則電瓶會因為尾燈的耗電而失去電力。

「 (ACC)」位置

會關閉所有電路且主開關旋鈕可以拔出。鑰匙依附於主開關旋鈕且通常用於油箱蓋和後座椅鎖。詳細資訊，請參閱油箱蓋、座椅鎖。

「LOCK」位置

若要鎖定轉向機構，請將把手向左轉到底。將主開關旋鈕壓下並轉到「LOCK」位置。所有電路即關閉。

⚠ 警告

若摩托車因失控或碰撞而倒下，無預期的損壞可能造成引擎持續運轉並導致起火，或因後輪等零件持續轉動而導致人員受傷。

若摩托車不慎轉倒，請立即將點火開關轉至「OFF」。請您的授權 Suzuki 經銷商檢查摩托車是否有尚未看到的損壞。

免鑰匙啟動系統

有了這個免鑰匙啟動系統，遙控器會與摩托車內的系統單元進行通訊以核對 ID 碼。而且，在未將遙控器從您的口袋或提袋取出的狀況下也可執行以下的操作：

藉由操作主開關旋鈕來執行主開關旋鈕的 ON/OFF 與轉向鎖定。

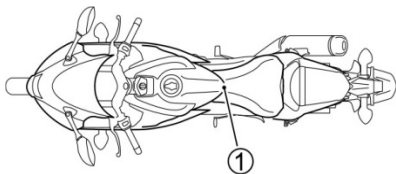

① 天線

警告

免鑰匙啟動系統會從安裝在摩托車的天線傳送微弱的無線訊號，而例如植入性心臟起搏器的醫療設備可能會受到無線訊號的某些干擾。

假如您安裝了這類的醫療設備，我們建議您在使用免鑰匙啟動系統之前諮詢醫師或醫療設備製造商。

切換遙控器中的通訊模式

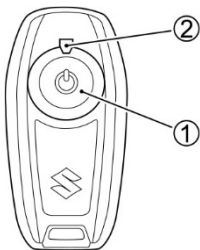

若要變更通訊模式，請按住遙控器按鈕 ① 一秒以上。

通訊模式：

您可以使用免鑰匙啟動系統。當您按住按鈕 ① 一會兒，指示燈 ② 就會暫時亮起。當切換到停止模式，指示燈 ② 會保持亮起一段時間。

停止模式：

您無法使用免鑰匙啟動系統。當您按住按鈕 ① 一會兒，指示燈 ② 就會保持亮起一段時間。切換到通訊模式時，指示 ② 燈會暫時亮起。

注意

此遙控器是一個配有電子零件的精密裝置，可傳送無線訊號。為了避免遙控器故障，請遵守以下的操作要點：

- 請勿彎折或以其他方式讓遙控器承受劇烈碰撞。
- 請勿將遙控器放在會暴露於陽光直射、高溫及潮濕的位置。
- 請勿修磨或對遙控器鑽洞。
- 請勿裝上有磁力的鑰匙扣等物品。

- 請勿將遙控器放在像是個人電腦、電視的電器，或醫療設備例如低頻診所儀器的旁邊。
- 請勿弄濕遙控器。
- 請勿在火源上方對遙控器加熱。
- 請勿利用超音波清洗器等來清洗遙控器。
- 燃油、拋光劑、機油和油脂附著在遙控器本體上可能會造成變形或裂痕。
- 除非是更換電池或 ID 碼檢查，請勿拆解遙控器。只有本體外殼能拆除。

附註：

- 騎士必須攜帶遙控器。
- 當有金屬片觸碰或覆蓋遙控器，通訊功能就會中斷。

- 當遙控器位在摩托車的操作範圍內，未擁有遙控器的人士也可以操作引擎來啟動、操作主開關旋鈕、座椅鎖或油箱蓋鎖的釋放。請您多加注意。
- 然而，視使用程度而定，電池壽命約 2 年。持續接收到來自像是個人電腦或電視等電器的強大無線電波，會加速電池的電力消耗。請勿將遙控器放在這些電器旁邊。
- 為因應發生遙控器遺失的情形，我們建議您準備一個備用遙控器。請諮詢您的 Suzuki 經銷商了解準備方式。
- 這個免鑰匙啟動系統能允許至多 6 個遙控器的 ID 碼登錄。

遙控器的個人識別碼

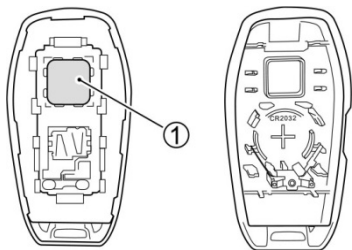

原本登錄的個人識別碼 ① 會附在遙控器內。發生遙控器遺失或電池用盡時，您就能輸入此識別碼，即可操作主開關旋鈕。請參閱此章節中的「無法使用遙控器時的操作程序」。

附註：

- 為做好遙控器遺失或電池電力耗盡時的準備，請寫下並保存好個人識別碼。
- 如果您已遺失了包含備用的所有遙控器，可以利用個人識別碼登錄最多 6 個遙控器。

遙控器的操作範圍

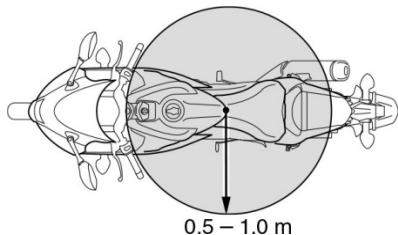

遙控器會在以下的操作範圍作動。

免鑰匙啟動：0.5 – 1.0 公尺

附註：

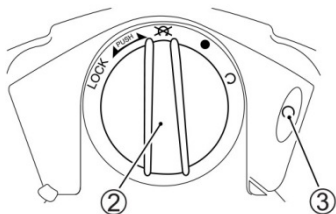
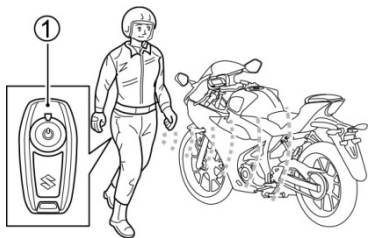

- 因為遙控器是使用微弱的無線電訊號，所以操作範圍視環境條件而定可能會擴大或縮短。
- 當電池電力耗盡或位於強大無線電波或雜訊出現的位置，可能會發生操作範圍縮短或系統故障的狀況。
- 若您同時攜帶兩個以上的遙控器，較高優先權的遙控器就會出現反應。如果您同時攜帶含有其他摩托車 ID 碼登錄系統的電子配備，免鑰匙啟動系統可能無法作用。

免鑰匙啟動系統的操作 騎乘時





1. 騎乘摩托車時攜帶了處於通訊模式下的 ① 遙控器。
2. 確認主開關旋鈕 ② 處於「~~OFF~~(OFF)」或「LOCK」位置，然後按下旋鈕並隨即放開。
3. 當 ID 碼經過驗證，免鑰匙指示燈 ③ 會亮起。在「• (ACC)」位置時，可以拔出主開關旋鈕鑰匙，且能使用旋鈕鑰匙來開啟油箱蓋和後座椅鎖。
4. 轉動主開關旋鈕到「 \odot (ON)」。

附註：



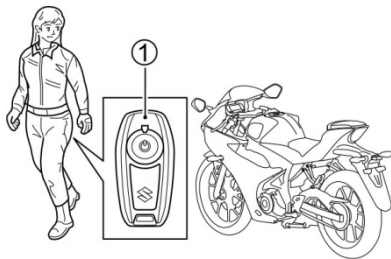

- 按下並放開主開關旋鈕之後，若未在 4 秒內將旋鈕轉到「 (ON)」，主開關旋鈕的照明即熄滅，並且會鎖定主開關。
- 主開關配有一個系統，在遇到以偷竊或損害為目的轉動旋鈕時，會讓嚙合作用失效。假如主開關旋鈕已經因為不良意圖等而轉到非「 (OFF)」或「LOCK」的其他位置，您需要將旋鈕轉回「 (OFF)」或「LOCK」，並按下旋鈕然後釋放。

離開摩托車時



1. 離開摩托車時攜帶了處於通訊模式下的 ① 遙控器。
2. 轉動主開關旋鈕到「 (OFF)」或「LOCK」。
3. 摩托車的 ID 碼經過驗證時，免鑰匙指示燈會亮起，危險警示燈會閃爍一次且主開關旋鈕會鎖定。

附註：

- 請勿在主開關旋鈕處於「 (ON)」和「 (OFF)」之間的位置時離開摩托車。在這個開關位置時，未持有已註冊遙控器的人也能操作主開關到「 (ON)」。
- 若要保護摩托車免於偷竊，請將主開關旋鈕轉到「LOCK」並將開關上鎖才離開摩托車。
- 轉動主開關旋鈕到「 (OFF)」時，如果系統因為故障而未能驗證遙控器或者遙控器遺失，指示燈會閃爍最久 30 秒。在這 30 秒期間，不用攜帶遙控器，按下主開關旋鈕將鎖定強制釋放持續 4 秒，旋鈕即可操作。但是，若不需要強制釋放，可轉動主開關旋鈕到「 (OFF)」然後在 2 秒內按下 4 次即可完成解除動作。

- 在遙控器的操作範圍內，在車窗玻璃或牆壁結構之間停駐摩托車會讓其他人得以釋放主開關並啟動引擎。在這些狀況下，請設定遙控器到停止模式。請參閱本章節內的切換遙控器中的通訊模式。

電力消耗的指示

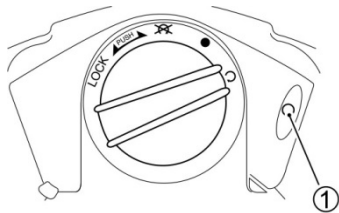

遙控器會傳送電力消耗訊號到摩托車車身內的免鑰匙單元。假如電池電力已消耗至一定程度，免鑰匙指示燈 ① 會在主開關旋鈕轉到「ON」時閃爍 20 秒。此時，就必須將電池換新。

遙控器的電池更換

當免鑰匙指示燈閃爍 20 秒或察覺到功能的不穩定，建議請提早更換電池。

電池：鈕扣型 CR2032

電池更換程序

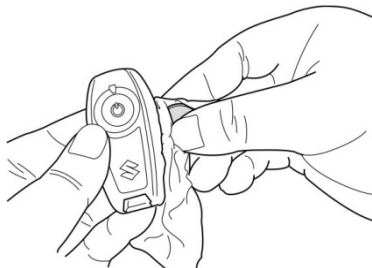

1. 將軟布包覆的一字螺絲起子或硬幣插入遙控器的狹長孔，然後撬開。

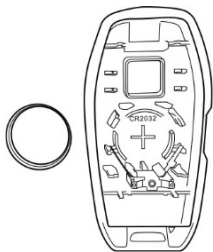

- 更換電池，如插圖所示讓 + 極端子面向殼體的底部。
- 將遙控器關緊。

警告

有可能發生孩童誤吞食鈕扣型電池或拆下之小型物件而受到影響的風險。

請將鈕扣型電池或拆下的物件置於孩童拿不到的位置。

注意

不適當的拆卸可能會損壞遙控器。

- 檢查極性以正確方式安裝鈕扣型電池。
- 為避免故障，請勿觸碰遙控器的內部電路。

附註：當摩托車的電池電力耗盡時，請拆下座椅並更換成已充電的電瓶。免鑰匙系統通常就會恢復。

無法使用遙控器時的操作

當遙控器因為遺失或電池電力耗盡而無法使用時，輸入 ID 碼之後就能將引擎啟動。

- 按住主開關旋鈕之後約 5 秒，免鑰匙指示燈會閃爍一次。確認閃爍動作，釋放旋鈕。



































- 第 1 步驟之後的 3 秒內，開始再一次重複相同的步驟。
- 按住主開關旋鈕之後約 5 秒，免鑰匙指示燈會亮起。確認指示燈的亮啟動作，釋放旋鈕。
- 免鑰匙指示燈會亮起並維持約 3 秒。
- 免鑰匙指示燈會閃爍一次。
- 以符合 ID 碼第 1 位數字的次數按下主開關旋鈕。
- 免鑰匙指示燈會亮起並維持約 2 秒，然後熄滅。
- 免鑰匙指示燈會閃爍 2 次。
- 以符合 ID 碼第 2 位數字的次數按下主開關旋鈕。
- 免鑰匙指示燈會亮起並維持約 2 秒，然後熄滅。
- 重複上述步驟一直到 ID 碼的第 4 位數。

- 當 ID 碼經過驗證，免鑰匙指示燈和危險警示燈會閃爍 2 次。
- 危險警示燈閃爍兩次之後大約 10 秒內，按下主開關並釋放，轉動主開關旋鈕到「(ON)」。

附註：

- 當 ID 碼未經過驗證時，免鑰匙指示燈會閃爍 3 秒。
- 如果在輸入 ID 碼的 5 秒內未按下主開關旋鈕，免鑰匙指示燈會閃爍 3 秒並取消輸入程序。遇到此情形，請從頭開始輸入。
- 如果在輸入 ID 碼的期間按下主開關旋鈕至少 10 次或持續按住 5 秒以上，免鑰匙指示燈會閃爍 3 秒並取消輸入程序。遇到此情形，請從頭開始輸入。

無法使用遙控器時的操作 (ID 碼 2341 時)

免鑰匙指示燈 (輸入指示)	主開關旋鈕	免鑰匙指示燈 (輸入確認)	危險警示燈
—	1  約 5 秒 ①	2  約 5 秒 ②	—
—	3  約 5 秒 ①	4  約 3 秒	—
5 ID 碼的第 1 位數  (閃爍)	6   ① ②	7  約 2 秒	—
8 ID 碼的第 2 位數   (閃爍)	9    ① ② ③	10  約 2 秒	—
11 ID 碼的第 3 位數    (閃爍)	    ① ② ③ ④	 約 2 秒	—
ID 碼的第 4 位數     (閃爍)	 ①	 約 2 秒	12     (閃爍)
—	13  按下 ① 並釋放	—	—
	OFF   ON ②		

檢查 ID 碼







算出免鑰匙指示燈的閃爍次數，就能檢查 ID 碼的 4 位數數字。

1. 確認遙控器處於通訊模式並位在操作範圍內。
2. 當主開關旋鈕位於「 (OFF)」時，按住旋鈕 5 秒以便讓免鑰匙指示燈熄滅一次並再次亮起。
3. 免鑰匙指示燈會以符合 ID 碼第 1 位數字的次數來閃爍。
4. 在免鑰匙指示燈熄滅之後約 5 秒，指示燈會以符合 ID 碼第 2 位數字的次數來閃爍。
5. 上述的指示動作會重複一直到 ID 碼的第 4 位數字。

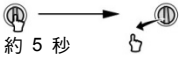
附註：

- 檢查 ID 碼之後，按住主開關旋鈕 3 秒並放開，ID 碼變更模式即開始。未執行任何動作之下，系統會回到一般模式。
- 檢查 ID 碼時，按下主開關旋鈕會取消檢查動作，且系統會回到一般模式。
- 若登錄了兩個以上的遙控器，有較高優先權的遙控器 ID 碼會在遙控器處於操作範圍內的條件下獲得指示。假如 ID 碼已變更就無法執行此功能。

ID 碼的檢查 (ID 碼 2341 時)

遙控器	主開關旋鈕	免鑰匙指示燈
1  通訊模式 —	—	—
—	2  約 5 秒	 約 4 秒 →  (閃爍)
—	—	3  ID 碼的第 1 位數 約 5 秒 4  ID 碼的第 2 位數 約 5 秒 5  ID 碼的第 3 位數 約 5 秒  ID 碼的第 4 位數 約 5 秒

ID 碼的變更

ID 碼可變更為隨意的數字 (新 ID 碼)。











































1. 在檢查 ID 碼之後，立即按住主開關旋鈕 3 秒然後釋放。如果沒有在 5 秒內放開旋鈕，系統就不會進入 ID 碼變更模式。
2. 免鑰匙指示燈會亮起並維持 10 秒，然後熄滅。
3. 免鑰匙指示燈會閃爍一次。
4. 在免鑰匙指示燈結束閃爍之後的 5 秒以內，以符合新登錄 ID 碼第 1 位數字的次數按下主開關旋鈕。
5. 為辨別上述步驟的輸入動作，免鑰匙指示燈會以登錄的次數來閃爍。
6. 免鑰匙指示燈會亮起並維持約 3 秒，然後熄滅。
7. 免鑰匙指示燈會閃爍兩次。
8. 在免鑰匙指示燈結束閃爍之後的 5 秒以內，以符合新登錄 ID 碼第 2 位數字的次數按下主開關旋鈕。
9. 重複上述步驟一直到新 ID 碼的第 4 位數。
10. 已正確完成將 ID 碼更新為隨意數字 (新 ID 碼) 的動作時，危險警示燈會閃爍 2 次且免鑰匙指示燈會亮起並保持亮起約 10 秒。

附註：

- 如果在輸入新 ID 碼的 5 秒內未按下主開關旋鈕，免鑰匙指示燈會閃爍 3 秒並取消輸入程序。遇到此情形，請從頭開始輸入。
- 如果在輸入新 ID 碼的同時按下主開關旋鈕 10 次以上，免鑰匙指示燈會閃爍 3 秒並取消輸入程序。遇到此情形，請從頭開始輸入。

- 一旦 ID 碼已變更，已增添或預增添的遙控器內附加 ID 碼就會變為無效。

ID 碼的變更 (從 ID 碼 2341 變成 ID 碼 3412)

免鑰匙指示燈 (輸入指示)	主開關旋鈕	免鑰匙指示燈 (輸入確認)	危險警示燈
1  檢查 ID 碼	瞬間  	2  約 10 秒	—
3 ID 碼的第 1 位數  (閃爍)	4    ① ② ③	5    →  約 3 秒	—
7 ID 碼的第 2 位數   (閃爍)	8     ① ② ③ ④	    →  約 3 秒	—
9 ID 碼的第 3 位數    (閃爍)	 ①	 →  約 3 秒	—
ID 碼的第 4 位數     (閃爍)	  ① ②	  →  約 3 秒	—
—	—	 約 10 秒	11     (閃爍)

其他遙控器的登錄







新的遙控器可額外登錄於系統。總共能有 6 個遙控器。

1. 將所有已登錄的遙控器放在操作範圍外。
2. 以「無法使用遙控器時的操作」程序中的相同方式來為新的遙控器輸入 ID 碼。請參閱此章節中「無法使用遙控器時的操作」。
3. 在 10 秒內，按下主開關旋鈕直到免鑰匙指示燈亮起。

附註：當危險警示燈在主開關旋鈕位於「 (OFF)」位置時閃爍兩次，立即按住旋鈕 5 秒讓免鑰匙指示燈熄滅並再次亮起。

4. 免鑰匙指示燈會以目前遙控器數量為次數來閃爍 (最久 10 秒)。
5. 將新的遙控器放在操作範圍內，暫時按下遙控器開關，免鑰匙指示燈會亮起，接著即完成附加的登錄動作。

附註：請在 10 秒內完成上述步驟 4 和 5。若不能，會出現錯誤且無法完成附加的登錄。

遙控器	免鑰匙指示燈 (輸入指示)	主開關旋鈕	免鑰匙指示燈 (輸入確認)
<p>1  已登錄</p> <p>將遙控器放在操作範圍之外。</p>	<p>2  輸入 ID 碼</p> <p>危險警示燈閃爍兩次 之後的瞬間</p>	<p>3  按住 (約 5 秒)</p>	<p></p>
<p>—</p>	<p>—</p>	<p>—</p>	<p>4  (閃爍)</p>
<p>5  未登錄</p> <p>將遙控器放在操作範圍之內。</p>	<p></p>	<p>—</p>	<p>—</p>

附註：請在 10 秒內完成上述步驟 4 和 5。若不能，會出現錯誤且無法完成附加的登錄。

解除遙控器









當遙控器遺失或被偷走時，可以解除該遙控器的功能。

1. 將所有遙控制放在操作範圍之外或將所有遙控器設定為停止模式。
2. 以「無法使用遙控器時的操作」程序中的相同方式來為解除功能的遙控器輸入 ID 碼。請參閱此章節中「無法使用遙控器時的操作」。
3. 免鑰匙指示燈恆亮的同時按下主開關旋鈕 5 次。
4. 設定所有遙控器為通訊模式，並通通放在操作範圍內然後長時間按住主開關旋鈕直到免鑰匙指示燈閃爍。

5. 免鑰匙指示燈會以符合操作範圍內所存在已登錄遙控器的數量為次數進行閃爍。在指示燈閃爍的同時長時間按住主開關旋鈕 (約 5 秒)，則位於操作範圍外的遙控器功能就會被解除。

附註：

- 免鑰匙指示燈的閃爍會在大約一分鐘之後停止。
- 已登錄的遙控器是處於初始狀態的遙控器，且如果已進行解除操作，錯誤指示 (免鑰匙指示燈的閃爍) 會出現且遙控器並非解除。

遙控器	免鑰匙指示燈 (輸入指示)	主開關旋鈕	免鑰匙指示燈 (輸入確認)
<p>1  已登錄</p> <p>將遙控器放在操作範圍之外 或設定為停止模式。</p>	<p>2  輸入 ID 碼</p>	<p>3  </p>	<p>—</p>
<p>4  已登錄</p> <p>設定遙控器於通訊模式並放 在操作範圍內。</p>	<p>—</p>	<p> 按住 (約 5 秒)</p>	<p> (閃爍)</p>
<p>—</p>	<p>—</p>	<p>5  約 5 秒</p>	<p>—</p>

儀表板

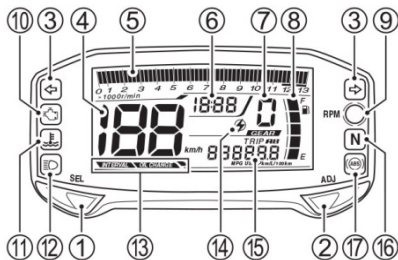

引擎轉速指示燈 ⑨、故障指示燈 ⑩、冷卻水溫度指示燈 ⑪、ABS 指示燈 ⑰，而 LCD 會在主開關旋鈕轉到「 Ω (ON)」位置時如下作用以確認功能。

顯示幕會如下所出現指示開啟模式：

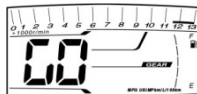

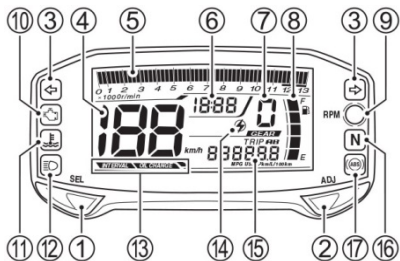

方向燈指示燈「 」 ③

操作左轉或右轉方向燈時，方向燈指示燈亦會隨之間歇性閃爍。

附註：若方向燈因燈泡燒毀或線路故障而運作異常，則方向燈指示燈會以較快頻率閃爍提醒騎士注意方向燈系統有異常狀況發生。

車速表 ④

車度表用於以每公里小時為單位顯示車速。

轉速表 ⑤

轉速表可用每分鐘旋轉次數 (r/min) 來指示引擎轉速。

時鐘 ⑥

時間會在主開關旋鈕位於「 \odot (ON)」位置時出現。時鐘的顯示為 12 小時制。請依照下方程序調整時鐘。

1. 若要調整時鐘，請在調整時鐘時同時按住 SEL 按鈕 ① 以及 ADJ 按鈕 ② 持續 2 秒，直到時鐘顯示閃爍。
2. 按下 SEL 按鈕 ① 調整小時顯示。
3. 按下 ADJ 按鈕 ② 調整分鐘顯示。
4. 同時按住 SEL 按鈕 ① 和 ADJ 按鈕 ② 持續 2 秒回到時鐘模式。

附註：

- 按住 SEL 按鈕 ① 或 ADJ 按鈕 ② 時，顯示的數值會不斷地增加。
- 當主開關旋鈕位於「 \odot (ON)」位置時就可以調整時鐘。
- 此時鐘是由摩托車的電瓶供應電力。如果您擱置摩托車未使用超過兩個月，請從摩托車上拆下電瓶。





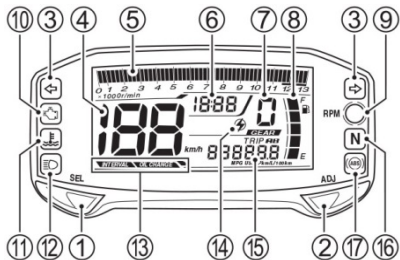

檔位指示器 ⑦

檔位指示器負責指示檔位。此指示器會在變速箱處於空檔時出現「0」。

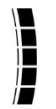

燃油表「」 ⑧

燃油表會指示油箱內的剩餘燃油量。燃油表會在油箱全滿時出現所有 5 個方格。標示會在燃油液位降至比 2.5 公升還低的時候閃爍。標示與方格會在燃油下降到未達 1.0 公升的時候閃爍。

油箱	約 1.0 公升	約 2.5 公升	全滿
油量顯示格	閃爍 		
標示	閃爍 	閃爍 	

附註：摩托車使用側支架停駐時，燃油量表無法指示正確油量。請先將摩托車直立，再轉動主開關旋鈕到「 (ON)」位置。

引擎轉速指示燈 ⑨

當引擎轉速到達預設的引擎轉速時，引擎轉速指示燈 ⑨ 就會亮起或閃爍。

LIGHT (亮起) / BLINK (閃爍) / NO LIGHT (無燈號) 模式的選擇

1. 若要進入選擇模式，請開啟主開關旋鈕並按住 SEL 按鈕 ① 超過 2 秒以變更模式。
2. 按下 ADJ 按鈕 ② 變更燈光模式。模式會如下變更：
LIGHT (亮起) → BLINK (閃爍) → NO LIGHT (無燈號) → LIGHT (亮起)。引擎轉速指示燈 ⑨ 會在 LIGHT (亮起) 模式下穩定地亮起，並且會在 BLINK (閃爍) 模式下閃爍。引擎轉速指示燈標示「」 ⑭ 會在選擇 LIGHT (亮起) 或 BLINK (閃爍) 模式時亮起。
3. 選擇 LIGHT (亮起) 模式或 BLINK (閃爍) 模式之後，按下 SEL 按鈕 ① 變更預設的引擎轉速設定。
4. 按下 ADJ 按鈕 ② 可設定預設的引擎轉速。引擎轉速能以 500 r/min 為增減單位進行設定。轉速表會指示預設的引擎轉速。可進行設定的範圍是從 3000 r/min 到 11500 r/min。
5. 按下 SEL 按鈕 ① 可退出引擎轉速自訂模式。

警告

騎乘期間進行顯示的變更具有危險性。將一隻手從把手上移開會降低您操控摩托車的能力。

請勿在騎乘中變更顯示。請將雙手維持在把手上。

附註：摩托車車速超過 10 km/h 的時候無法操作模式的選擇。

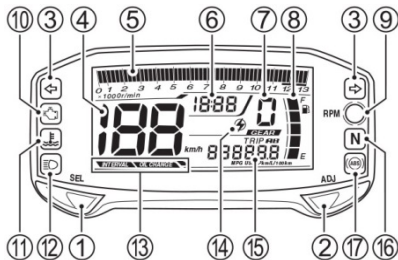

故障指示燈「」 ⑩

假如燃油噴射系統故障，故障指示燈 ⑩ 會亮起且包含以下兩種模式；

- A. 故障指示燈 ⑩ 會亮起並保持亮著。
- B. 故障指示燈 ⑩ 閃爍。

若為模式 A，引擎仍可能持續運轉；若為模式 B，引擎則可能停止運轉。

注意

故障指示燈亮起時，表示燃油噴射系統可能已有故障情形。在故障指示燈亮起的情況下騎乘摩托車，可能造成引擎及傳動系統受損。

若故障指示燈亮起，請盡速將摩托車交給 **Suzuki** 經銷商或合格的技師檢查其燃油噴射系統。

附註：

- 若故障指示燈持續亮起，請保持引擎繼續運轉並將摩托車交給授權的 Suzuki 經銷商處理。若引擎熄火，請在開啟主開關旋鈕並旋即關閉之後試著重新啟動引擎。
- 如果故障指示燈閃爍，引擎將無法啟動。
- 若指示燈亮起並快速閃爍 3 次，表示電瓶電壓偏低。請為電瓶充電。

冷卻水溫度指示燈「」^⑪

此指示燈會在冷卻水溫度指示為超過 120°C 時亮起。當冷卻水溫度指示燈亮起，請將引擎熄火並在引擎冷卻之後檢查冷卻水液位。

注意

在冷卻水溫度指示燈亮起的情況下騎乘摩托車可能會因為過熱而造成嚴重的引擎損壞。

假如引擎冷卻水溫度指示燈亮起，請將引擎熄火並靜待引擎冷卻。在冷卻水溫度指示燈熄滅之前，請勿讓引擎運轉。

遠光燈指示燈「」^⑫

開啟遠光燈時，此藍色指示燈將閃爍。

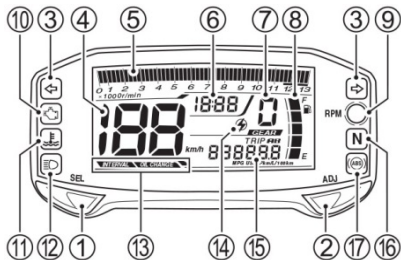

機油更換指示燈 ⑬



機油更換指示燈會亮起，提醒您更換引擎機油。此指示燈會在一開始的 1000 公里亮起，之後會在預設的週期時亮起。預設的週期是以 500 公里為基本單位，在 500 公里和 4000 公里之間調整。在更換引擎機油之後將指示燈重新設定，以關閉指示燈。

若要重新設定機油更換指示燈：

1. 關閉主開關旋鈕。
2. 按住 SEL 按鈕 ① 並轉動主開關旋鈕到「(ON)」位置並按住 SEL 按鈕 ① 持續 3 秒。
3. 機油更換計時器會歸零，且機油更換指示燈會閃爍 3 次然後熄滅。

若要預設機油更換週期：

1. 將儀表設定為總里程表，然後按住 ADJ 按鈕 ② 持續 2 秒直到週期和機油更換指示燈閃爍。
2. 按下 SEL 按鈕 ① 以 500 公里為一單位將 4000 公里的週期減少到 500 公里。按下 ADJ 按鈕 ② 以 500 公里為一單為將 500 公里的週期增加到 4000 公里。
3. 按住 SEL 按鈕 ① 與 ADJ 按鈕 ② 持續 2 秒從預設動作退出。

附註：

- 預設的週期可以在里程表到達 1000 公里之後調整。
- 在初次引擎機油更換之後重新設定指示燈。
- 即使指示燈未顯示，也要在機油更換之後重新設定指示燈。
- 預設週期的變更不會讓指示燈重新設定。
- 預設週期在出廠時的調整為 4000 公里。

里程表 / 旅程表 / 平均油耗表 ⑮

顯示內容有 5 項功能；里程表、兩個旅程表和兩個平均油耗表。轉動主開關旋鈕到「 Ω (ON)」位置時，就會出現下方所示的開啟狀態。顯示開啟狀態之後，顯示內容會出現上一次將主開關旋鈕關閉時所顯示的功能。

TRIP **AB**
88888.8
MPG USIMPkm/L/100km

所要變更顯示，請按下 SEL 按鈕 ①。顯示內容會以下方的順序變換。



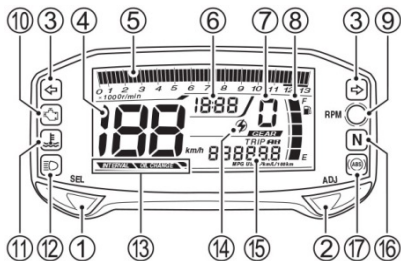

里程表

里程表用於記錄摩托車行駛的總里程數。里程表的範圍是從 0 到 999999。

當總里程數超過 999999 時，顯示的里程數會固定在 999999。

旅程表

兩個旅程表皆為可重歸零的里程表。這兩個旅程表能同時記錄兩種距離。舉例來說，旅程表 A 能記錄旅程的距離，而旅程表 B 能記錄兩次停車加油之間的距離。

若要將旅程表歸零，請在顯示內容指示旅程表 A 或 B 的時候，選擇一個您喜歡的即按住 ADJ 按鈕 ② 持續 2 秒。

附註：當旅程表超過 9999.9 時，旅程表會回到 0.0 並再次開始計算。

平均油耗表

平均油耗表會顯示旅程 A 或旅程 B 的平均油耗率。平均油耗表的顯示範圍從 0.1 到 99.9 (km/L) 或是從 2.0 到 99.9 (L/100 km)。當旅程表指示 0.0 時，平均油耗表會指示「-.-」。按下 ADJ 按鈕 ② 持續 2 秒將「km/L」模式變為「L/100 km」模式。旅程 A 平均油耗模式。變更不會影響到旅程 B 平均油耗模式。

若要將油耗表重新設定，請重新設定旅程表。

附註：顯示內容會出現估計值。指示的數值可能會與實際數值不一樣。

空檔指示燈「N」 ⑯

綠色燈會在變速箱處於空檔時亮起。此指示燈會在您切換到非空檔的任一檔位時熄滅。

ABS 指示燈「」 ⑰

(若有配備)

一般來說，此指示燈會在點火開關轉至「ON」的時候亮起，並會在摩托車的車速超過 5 km/h (3 mph) 時熄滅。

假如 ABS (防鎖死煞車系統) 出現問題，此指示燈會閃爍或亮起。ABS 指示燈亮起或閃爍的時候，ABS 不會作動。

附註：假如 ABS 指示燈在啟動摩托車之前就熄滅，請藉由關閉點火開關並旋即開啟的方式檢查 ABS 指示燈功能。若引擎在啟動摩托車之前就高速轉動，ABS 指示燈可能會熄滅。如果 ABS 指示燈並未在點火開關開啟的時候

亮起，您應該盡快將系統交由授權的 Suzuki 經銷商進行檢查。

警告

在 ABS 指示燈亮起的情況下騎乘摩托車會很危險。

假如 ABS 指示燈在騎乘期間閃爍或亮起，請將摩托車停在安全的地方，然後關閉點火開關。一會兒之後將點火開關轉至「ON」，確認指示燈是否亮起。

- 假如指示燈在開始騎乘之後熄滅，ABS 即可作用。
- 若該指示燈並未在開始騎乘之後熄滅，ABS 就無法發揮作用，且煞車僅能提供一般的停車功能。您應該盡快將系統交由授權的 Suzuki 經銷商進行檢查。

左把手

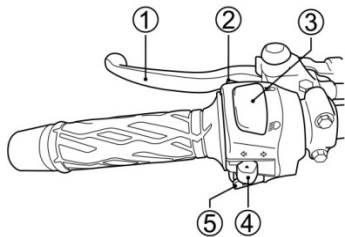

離合器拉柄 ①

離合器拉柄是在啟動引擎或是切換變速箱檔位的時候用來脫離通往後輪的驅動力。拉緊拉柄能將離合器脫離。

頭燈閃光器開關 ②

按下此開關能閃爍遠光燈。遠光燈會在變光開關處於「」位置時亮起。

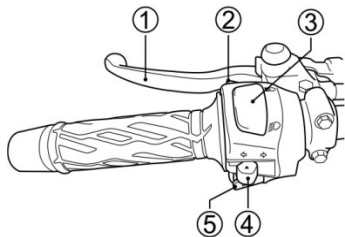

變光開關 ③

「」位置

近光燈及尾燈亮起。

「」位置

遠光燈、近光燈和尾燈會亮起。遠光燈指示燈也會亮起。

注意

頭燈前方若黏貼貼紙或放置物品，會影響頭燈的散熱，進而導致頭燈受損。



切勿於頭燈處黏貼貼紙，或放置任何物品於頭燈前方。

注意

切勿在頭燈或尾燈亮起時放置任何物品在前方，停妥摩托車時亦不得利用衣物遮擋。

這樣可能會造成燈罩熔化或因為燈罩的高溫讓物品損壞。

方向燈開關「」④

移動開關到「」位置能閃爍左側方向燈。移動開關到「」位置能閃爍右側方向燈。此時方向燈指示燈亦將隨之間歇性閃爍。若要取消方向燈的作動，請將開關壓下。

警告

未能適時使用方向燈或關閉方向燈，都具有騎乘危險性。因為其他駕駛人可能會誤判您的行進方向，並進而導致事故發生。

在您準備變換車道或轉彎時，務必使用方向燈。變換車道或轉彎完成後，也務必將方向燈關閉。

喇叭開關「」⑤

按下此開關可使喇叭鳴響。

右把手

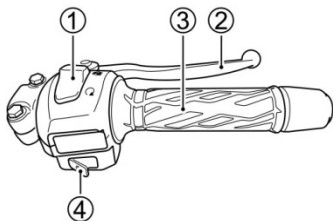

引擎緊急熄火開關 ①

「」位置

點火線路已關閉。引擎無法啟動或運轉。

「」位置

點火線路接通，且引擎可以運轉。

前煞車拉柄 ②

前煞車是藉由將煞車拉柄輕輕地朝油門握把的方向壓緊來作動。本款摩托車配備有碟煞系統，無須過度施力即可使摩托車適當的減速。將拉柄朝內拉的時候，煞車燈會亮起。

油門握把 ③

引擎轉速是依據油門握把的位置來控制。朝騎士方向轉動可提高引擎轉速，反方向轉動則可降低引擎轉速。

電力啟動開關「」 ④

按下電力啟動開關可使起動馬達開始運轉。當主開關旋鈕位在「 (ON)」位置，變速箱位於空檔時，按下電力啟動開關將引擎啟動。

注意

確認引擎是否處於以下的條件。假如引擎是在非所述的條件之下啟動，可能會造成嚴重的引擎損壞。若這些情況沒有在指示器上出現，請諮詢您的 Suzuki 經銷商進行檢查。

- 空檔指示燈亮起時，檔位指示燈應該指示為「0」(空檔)。
- 當空檔指示燈熄滅時，檔位指示燈應該會指示「1」、「2」、「3」、「4」、「5」或「6」的其中一個。

注意

起動馬達每次運轉不可超過五秒，否則可能會造成起動馬達及配線線束因過熱而受損。

起動馬達每次運轉不可超過五秒。若嘗試數次仍無法使引擎啟動，請檢查燃油量及點火系統。請參閱本手冊「故障排除」章節。

Suzuki 智慧啟動系統

Suzuki 智慧啟動系統只需要按一下電力起動開關就能將引擎啟動。當變速箱位於空檔時，不須拉緊離合器拉柄即可將引擎啟動。當變速箱位於非空檔的其他位置，拉緊離合器拉柄也可啟動引擎。

附註：在電力起動開關一經按下之後，即使你將手從開關放開，起動馬達仍會持續轉動數秒。大約經過幾秒，或當引擎已啟動時，起動馬達即會自動停止

油箱蓋

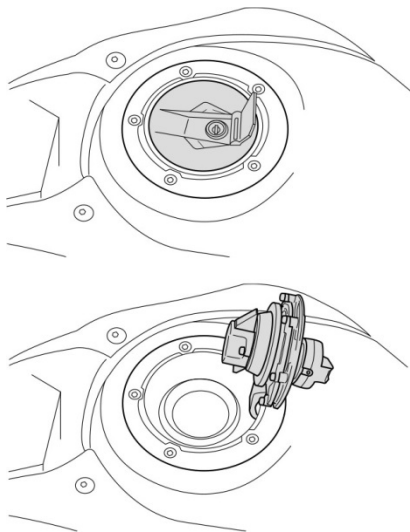

如欲開啟油箱蓋，請將主開關旋鈕鑰匙插入鎖部並順時針轉動。鑰匙插入狀態下，將油箱蓋連同鑰匙朝上掀開。關閉油箱蓋時，請將油箱蓋連同蓋鎖上的鑰匙壓緊。

油箱內請加入純正汽油。切勿使用已遭受塵土、水分或其他液體污染的不良汽油。加油時，特別注意不可使塵土、水分進入油箱。

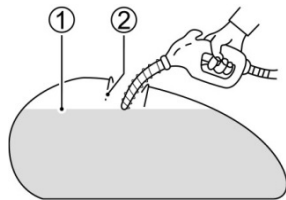

- ① 燃油油位
- ② 加油口

警告

若加油時使油箱過滿，則燃油可能因引擎或陽光照射熱量而膨脹並進而溢出燃油箱。燃油溢出可能引發火災。

燃油到達加油口底端時，即應停止加油。

⚠ 警告

加油時若未遵循安全注意事項，則可能引發火災或吸入毒性油氣。

請於通風良好處加油。確認引擎已熄火並避免燃油潑灑於高溫的引擎上。加油區嚴禁抽菸並確認附近無任何明火及火花。避免吸入汽油的油氣。摩托車加油期間禁止孩童及寵物靠近。

排檔桿

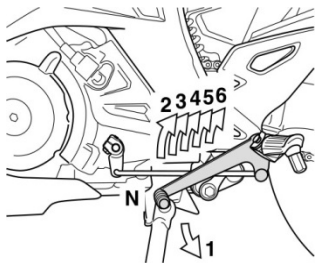

此摩托車配備了如圖示操作的 6 速變速箱。為了能順暢換檔，請在您操作排檔桿的同時拉緊離合器拉柄並將油門轉回。將排檔桿向上踢可升檔，踩下踏桿可降檔。空檔位於 1 檔和 2 檔之間。想要排入空檔時，將排檔桿踩下或踢起到 1 檔和 2 檔之間一半的位置。

附註：變速箱位於空檔時，儀表板上的綠色指示燈會亮起。但是，即使指示燈已亮起，也要慢慢地小心放開離合器拉柄，以確認變速箱確實在空檔。

降檔之前將摩托車速度慢下來。降檔時，引擎轉速應該要在離合器接合之前上升。這樣能預防傳動系統組件以及後胎不必要的磨耗。

後煞車踏板

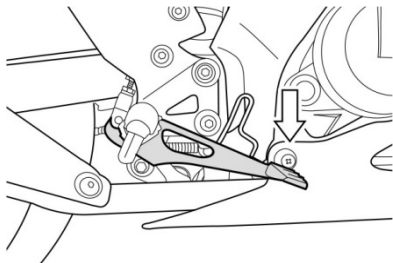

踩下後煞車踏板可作動後煞車。煞車燈會在後煞車作動時亮起。

座椅鎖及安全帽掛鉤

前座椅

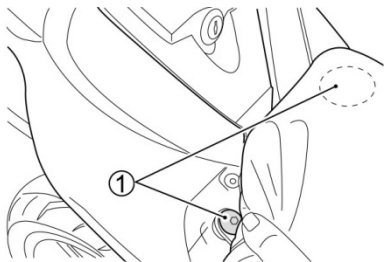

1. 掀起座椅的後端並拆下螺栓 ①。

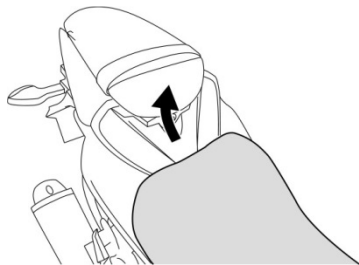

2. 抬起座椅的後端並向後滑動。

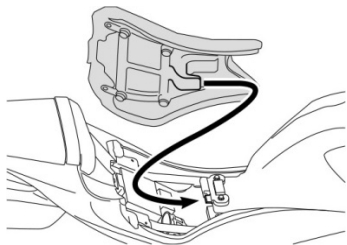

若要裝回座椅，請將座椅鉤滑入車架上的座椅鉤座內，然後確實鎖緊螺栓。

警告

沒有以正確方式安裝座椅可能會讓座椅移動並導致騎士失去控制。

請將座椅確實固定到正確的位置。

後座椅

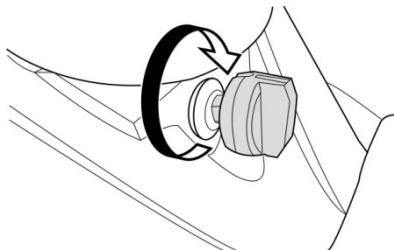

若要拆下後座椅，請將主開關旋鈕鑰匙插入鎖部並順時針轉動。

抬起座椅的前端並朝前方滑動。

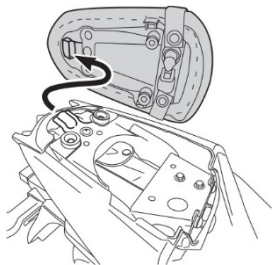

如欲裝回座椅，請將座椅鉤滑入座椅鉤座，然後向下壓緊直到座椅卡入鎖定位置。

⚠ 警告

沒有以正確方式安裝座椅可能會讓座椅移動並導致騎士失去控制。

請將座椅確實鎖至正確的位置。

安全帽掛鉤

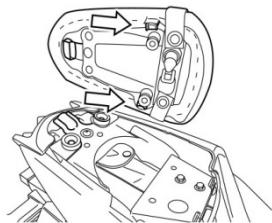

後座椅下方配備有安全帽掛鉤。若要使用，請拆下座椅，將您的安全帽勾上安全帽掛鉤然後裝回座椅。

⚠ 警告

在安全帽扣於安全帽掛鉤的情況下騎乘可能會影響到騎士的操控。

切勿以扣至安全帽掛鉤的方式來攜帶安全帽。假如您必須攜帶，請將安全帽確實固定於座椅上方。

側支架

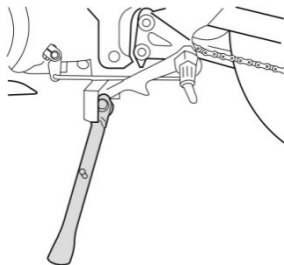

若要以側支架支撐摩托車，請將您的右腳擺到側支架的尾端並穩定地朝下推動，直到側支架的樞軸通過整個弧形路徑並停止於止擋。

⚠ 警告

側支架未完全收回而騎乘摩托車時，容易於左轉時發生事故。

起步之前請務必將側支架完全收回。

注意

假如您在停駐時未採取適當的預防措施，摩托車可能會倒下。

無論何時，請將摩托車停於紮實且平坦的路面。若必須停駐於坡道上，請將摩托車的車頭朝向上坡停駐並將變速箱排入 1 檔，以降低摩托車因側支架順勢滑脫而傾倒的可能性。



燃油、引擎機油和冷卻水建議

燃油	3-2
引擎機油	3-3
引擎冷卻水溶液	3-5

燃油、引擎機油和冷卻水建議

燃油

請使用辛烷值 95 以上 (研究法) 的無鉛汽油。無鉛汽油可延長火星塞及排氣組件的使用壽命。

您的摩托車若使用符合最低辛烷值要求及以下所述要求的含氧燃油，不會影響新車的有限保固。

附註：含氧燃油是指含有酒精等攜氧添加物的燃油。

附註：若引擎出現加速力或馬力不足情形，可能是因摩托車所使用的燃油而導致。遇此情形時，請嘗試更換其他加油站。若更換加油站後仍無法改善，請諮詢您的 Suzuki 經銷商。

注意

酒精汽油不慎濺出時，可能造成摩托車烤漆表面受損。

加油時請特別注意不可使任何燃油濺出。汽油不慎濺出時，請立即擦拭乾淨。

注意

請勿使用汽油醇。

使用汽油醇會造成引擎性能劣化。

引擎機油

請使用 Suzuki 原廠引擎機油或同級品。若無法取得 Suzuki 原廠引擎機油，請依下列指南選用適當的引擎機油。

機油品質是引擎性能及使用壽命的重要因素。請務必選用高品質的引擎機油。請使用 API (American Petroleum Institute (美國石油學會)) 分類 SG、SH、SJ、SL 等級或 JASO 分類 MA 等級機油。

SAE	API	JASO
10W-40	SG、SH、SJ 或 SL	MA

API：美國石油協會

JASO：日本汽車標準組織

SAE 引擎機油黏度

Suzuki 建議使用 SAE 10W-40 引擎機油。若無法取得 SAE 10W-40 引擎機油，請依下表選用替代油品。

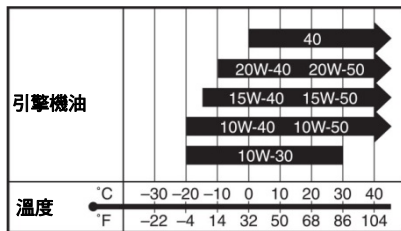

JASO T903

JASO T903 標準是選擇 4 行程摩托車及 ATV 引擎所使用引擎機油的指標。摩托車及 ATV 引擎使用引擎機油潤滑離合器及傳動齒輪。JASO T903 即是針對摩托車及 ATV 離合器與傳動齒輪性能需求而設計。

共有 MA 及 MB 兩種不同等級。機油外包裝以下列方式顯示機油等級。

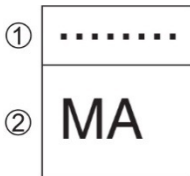

- ① 機油銷售公司代碼
- ② 機油等級

能源節約

Suzuki 不建議使用「ENERGY CONSERVING」(能源節約) 或「RESOURCE CONSERVING」(資源節約) 機油。部分 API 分類 SH、SJ、SL 等級機油在 API 等級圓圈標記上會加註「ENERGY CONSERVING」(能源節約) 字樣。此類機油會影響引擎使用壽命及離合器性能。

API SG、SH、SJ 或 SL



建議使用

API SH、SJ 或 SL



不建議使用

引擎冷卻水溶液

請使用「SUZUKI SUPER LONG LIFE COOLANT」或「SUZUKI LONG LIFE COOLANT」。若無法取得「SUZUKI SUPER LONG LIFE COOLANT」和「SUZUKI LONG LIFE COOLANT」，請使用可與鋁質水箱相容的乙二醇基防凍劑，並且只能與混合比 50:50 的蒸餾水混合。

警告

假如吞入或吸入引擎冷卻水會造成傷害或致命情形。溶液對動物具有毒性。

防凍劑或冷卻水溶液不得飲用。若吞入，請勿催吐。請立即聯繫毒物控制中心或就醫。避免吸入溶液氣體或高溫蒸氣；若吸入，請移動至新鮮空氣處。若眼睛不慎接觸到冷卻水，請以清水沖洗並立即就醫。作業完成後徹底洗淨。請放置於孩童及動物無法接近之處。

注意

引擎冷卻水不慎濺出時，可能造成摩托車烤漆表面受損。

充填水箱時，請特別小心不要讓任何液體濺出。請立即擦拭濺出的引擎冷卻水。

附註：使用非鋁製引擎專屬的冷卻水或使用了普通自來水或礦泉水，可能會造成腐蝕。

引擎冷卻水

引擎冷卻水具有抑制鏽蝕、水泵潤滑劑以及防凍溶液的作用。因此，隨時皆應使用引擎冷卻水，即使您所在區域的大氣溫度並未低至冰點。

SUZUKI SUPER LONG LIFE COOLANT (藍)

「SUZUKI SUPER LONG LIFE COOLANT」已預先混合至適當比例。假如冷卻水液位下降，僅限添加「SUZUKI SUPER LONG LIFE COOLANT」。更換冷卻水時，不需要稀釋「SUZUKI SUPER LONG LIFE COOLANT」。

SUZUKI LONG LIFE COOLANT (綠)

混合用水

僅可使用蒸餾水。非蒸餾水可能會腐蝕及阻塞鋁質水箱。

水 / 冷卻水的需求量

溶液量 (總) : 1260 ml

50%	水	630 ml
	冷卻水	630 ml

附註：這個 50% 的混合物能保護冷卻系統在高於 -31°C 的溫度下免於凍結。假使摩托車即將暴露於不到 -31°C 的溫度下，這個混合比應該要增加最高達 55% (-40°C) 或 60% (-55°C) 的冷卻水。混合比絕不能超過 60% 的冷卻水。





磨合 (訓車) 與騎乘前檢查

騎乘前檢查 4-4

磨合 (訓車) 與騎乘前檢查

前言中已說明正確的磨合可使您新購的 Suzuki 摩托車達到最佳使用壽命及性能。以下將說明正確的磨合程序。

建議的最大引擎轉速

此表顯示了磨合期間建議的最大引擎轉速。

初期	800 km	不到 5500 rpm
迄止	1600 km	不到 8500 rpm
超過	1600 km	不到 11500 rpm

改變引擎轉速

引擎轉速應時時變動，不可保持恆定轉速。如此可使各零件獲得「負載」應力，然後解除負載，使各零件得以冷卻。此過程有助於零件接合更緊密。磨合期間必須施加適度應力至引擎各組件，以確保接合過程順利。然而，切勿對引擎過度施加負載。

新輪胎磨合

新輪胎也需要正確磨合以確保最佳性能，如同引擎一般。為達到最佳性能，前 160 公里應逐漸增加過彎傾角以利磨入胎紋表面。前 160 公里避免急加速、大角度過彎、緊急煞車。



若未執行輪胎磨合程序，則可能造成輪胎打滑並進而導致失控。

摩托車使用新輪胎時應特別注意。請正確執行本章節所述的輪胎磨合程序，並於前 160 公里避免急加速、大角度過彎、緊急煞車。

避免保持低速

若保持引擎低速運轉（低負載），雖能使各零件形成光滑面，卻無法緊密接合。透過引擎轉速的變動可使各齒輪、裝置承受不同的應力，但注意不可超出建議的最大極限。然而，請勿在前 1600 公里使油門全開。

騎乘前使引擎機油充分循環

暖車或冷車啟動後，在施加負載或提高引擎轉速之前，請提供引擎足夠的怠速運轉時間。如此可使潤滑油循環至引擎的所有重要組件。

注意您第一次也是最重要的保養服務

500 公里保養服務是您摩托車最重要的保養服務。磨合期間所有引擎組件將歷經打磨過程，而所有其他零件也將緊密接合。此時全車必須重新調整、鎖緊各扣件並更換髒污的機油。

適時執行 500 公里保養服務不僅能夠延長摩托車的使用壽命，更能使引擎發揮最佳性能。

附註：500 公里保養服務應遵照本手冊「檢查與保養」章節所述來執行。請特別注意本章節中的「小心」及「警告」訊息。

騎乘前檢查



騎乘前若未細心檢查及適時保養您的摩托車，則會提高事故發生及設備受損的可能性。

騎乘前，務必檢查您的摩托車是否能夠提供必要的安全操控。請參閱本手冊「檢查與保養」章節。

警告

若使用的輪胎不符規定或胎壓不當、不平衡，均可能造成摩托車失控，進而增加了事故的危險性。

務必使用本手冊所指定尺寸、型式的輪胎。務必遵照本手冊「檢查與保養」章節所述，維持適當的胎壓。

騎乘摩托車之前，務必檢查下列項目。切勿低估各項檢查的重要性，騎乘摩托車之前請確實執行所有必要的檢查。

警告

切勿於引擎運轉時檢查保養項目，以免發生危險。若您的手部或衣物不慎捲入運轉中的引擎零件，則可能對您造成嚴重的傷害。

若非檢查燈光和油門，執行其他保養檢查時務必先將引擎熄火。

檢查部位	檢查項目：
轉向	<ul style="list-style-type: none"> 平順度 轉動不受限制 無游隙或鬆脫情形
油門 (☞ 6-20)	<ul style="list-style-type: none"> 油門線游隙適當 油門握把轉動順暢且能自動返回原位
離合器 (☞ 6-22)	<ul style="list-style-type: none"> 拉柄游隙適當 順暢且漸次的動作
煞車 (☞ 2-43, 2-48, 6-37)	<ul style="list-style-type: none"> 踏板與拉柄運作正常 油壺液位超過「LOWER」標線 踏板與拉柄游隙正確 無「鬆軟」現象 無任何油液洩漏情形 煞車片尚未磨耗至極限標線
懸吊系統	順暢的移動
燃油 (☞ 2-32)	燃油足夠騎乘至目的地
驅動鏈條 (☞ 6-32)	<ul style="list-style-type: none"> 正確的張力或鬆緊程度 足夠的潤滑 沒有過度磨耗或損壞

輪胎 (☞ 6-44)	<ul style="list-style-type: none"> 正確的胎壓 胎紋深度適當 無龜裂、割痕
引擎機油 (☞ 6-26)	液位正常
冷卻系統 (☞ 6-23)	<ul style="list-style-type: none"> 冷卻水液位正常 無冷卻水洩漏
燈光 (☞ 2-6, 2-29, 2-40)	操作所有燈光及指示燈
引擎緊急熄火開關 (☞ 2-43)	功能正常
喇叭 (☞ 2-42)	功能正常
風鏡 (☞ 8-7)	能見度良好

騎乘技巧

啟動引擎.....	錯誤! 尚未定義書籤。
起步	5-4
使用變速箱	5-6
山坡騎乘.....	5-7
停車及駐車	5-7

騎乘技巧

啟動引擎

欲啟動引擎之前，請確認以下事項：

- 變速箱位在空檔。
- 引擎緊急熄火開關在「」位置。

附註：本款摩托車配備有點火線路與啟動線路的連鎖系統。引擎僅能在以下的條件時啟動：

- 變速箱位在空檔，或
- 變速箱已入檔，側支架完全收起且離合器已脫離。

附註：供油系統會在摩托車倒下的時候將引擎熄火。請在重新啟動引擎之前關閉點火開關。

注意

確認引擎是否處於以下的條件。假如引擎是在非所述的條件之下啟動，可能會造成嚴重的引擎損壞。若這些情況沒有在指示器上出現，請諮詢您的 Suzuki 經銷商進行檢查。

- 空檔指示燈亮起時，檔位指示燈應該指示為「0」（空檔）。
- 當空檔指示燈熄滅時，檔位指示燈應該會指示「1」、「2」、「3」、「4」、「5」或「6」的其中一個。

引擎冷機時：

1. 將油門握把收回並按下電力起動開關。
2. 引擎啟動後，使引擎怠速運轉並充分暖機。

引擎已暖機時：

將油門握把收回並按下電力起動開關。

警告

排氣含有一氧化碳，由於無色無味，此危險氣體難以偵測。吸入一氧化碳可能致命或造成嚴重傷害。

切勿於室內或通風不良處啟動引擎。

注意

摩托車未騎乘而引擎長時間運轉，可能造成引擎過熱。過熱不僅會使引擎內部組件受損，也會使排氣管變色。

若非短時間之內將騎乘摩托車，請將引擎熄火。

Suzuki 智慧啟動系統

Suzuki 智慧啟動系統只需要按一下電力起動開關就能將引擎啟動。當變速箱位於空檔時，不須拉緊離合器拉柄即可將引擎啟動。當變速箱位於非空檔的其他位置，拉緊離合器拉柄也可啟動引擎。

附註：在電力起動開關一經按下之後，即使你將手從開關放開，起動馬達仍會持續轉動數秒。大約經過幾秒，或當引擎已啟動時，起動馬達即會自動停止

起步

警告

超速騎乘容易造成摩托車失控，進而導致事故發生。

務必依據地形、能見度、操控狀況、本身操控能力及經驗決定騎乘速度。

警告

騎乘期間若未保持雙手、雙腳於摩托車上，會降低操控摩托車的穩定度。如此容易失去平衡並從摩托車上摔下。腳部若離開踏板，則可能造成腳部或腿部碰觸後輪，進而導致事故發生。

騎乘期間務必保持雙手握於把手上，雙腳放置於踏板上。

在移動策支撐架到完全收起的位置之後，拉緊離合器拉柄然後暫時停頓。將排檔桿向下踩以排入一檔。朝自己的方向轉動油門把手，同時柔順地釋放離合器拉柄。摩托車會隨著離合器的接合開始向前移動。若要排到下一個更高的檔位，請和緩地加速，然後收回油門並同時拉緊離合器拉柄。將排檔桿前端向上踢起或踩下排檔桿後端，排入下一個檔位，然後放開離合器拉柄並再次轉動油門。以這樣的方式排檔直到已達最高檔位。



大型車輛超越、隧道出入口、山坡地帶所產生的瞬間側風容易造成摩托車失控。

行經可能產生瞬間側風的地點時，請減速並小心騎乘。

使用變速箱

變速箱負責讓引擎在正常的轉速範圍內能順暢地運轉。齒比經過謹慎的選擇以符合引擎的特性。騎士應該隨時選擇最適合當時條件的檔位。切勿以輕輕接合離合器的方式控制車速，而是降檔讓引擎在正常的操作範圍內運轉。

警告

在引擎轉速過高的情況下降檔可能會；

- 因為引擎煞車作用的增加而造成後輪打滑並失去循跡性，導致意外事故；或
- 強制讓引擎在較低檔位下超轉，導致引擎損壞。

降檔之前將車速放慢。

警告

若在摩托車傾斜入彎的期間降檔可能會造成後輪打滑並失去控制。

請在進入彎道之前降低您的車速並降檔。

注意

不適當的排檔桿操作可能會損壞變速箱。

- 請不要將您的腳擱置在排檔桿上。
- 請勿過度施力進行換檔。

山坡騎乘

- 攀爬陡坡時，摩托車的速度可能會開始變慢並出現動力不足的情形。此時，您應該要排入較低檔位以便讓引擎再次於正常動力範圍內運轉。迅速地換檔以防摩托車失去動力。
- 陡坡向下騎乘時，可藉由排入較低檔位來運用引擎煞車。
- 但是請小心不要讓引擎超轉。

停車及駐車

防鎖死煞車系統 (ABS) (若有配備)

此車型配備了防鎖死煞車系統 (ABS)，此系統經過設計能在緊急煞車或直線騎乘於濕滑路面的煞車期間防止車輪鎖死。

只要 ABS 感測到車輪有鎖死跡象就會作動。您會在 ABS 作動期間感覺到煞車拉柄及 / 或煞車踏板的輕微震動。

即使 ABS 有助於防止車輪鎖死，您在彎道煞車時仍然必須小心。無論您的摩托車是否配備 ABS，轉彎時緊急煞車可能會造成車輪打滑與失控。配備 ABS 不表示您可以冒著不必要的風險。遇到判斷不良、錯誤的煞車技術、或未在通過不良道路或天氣條件不佳時減速，都不能以 ABS 作為彌補。

您仍然必須以明智且警覺的方式騎乘。

在一般鋪設路面時，某些騎士能利用傳統煞車系統獲得比 ABS 還要更短一點的煞車距離。

附註：在某些情況下，配備 ABS 的摩托車在鬆軟或崎嶇路面會比未配備 ABS 的同規格摩托車需要更長的煞車距離。

警告

經驗不足的騎士通常未能充分運用前煞車，因而容易拉長停車距離並導致碰撞意外。若僅僅使用前煞車或後煞車，則容易造成輪胎打滑及失控。

同時且平均地作動前、後煞車。

警告

無論您的摩托車是否配備 ABS，在摩托車轉向的同時作動煞車都很危險。ABS 無法控制在轉向時緊急煞車而出現的車輪側滑，且側滑可能會導致失控情形。

請您在開始轉向之前的直線路段就充分地減速，並且在轉向時避免出現非輕度煞車的其他動作。

警告

未能運用 ABS 執行良好的判斷力會很危險。ABS 無法彌補不良路況、不佳的判斷力、或是煞車的不當操作。

請記住，遇到判斷不良、錯誤的煞車技術、或需要在通過不良道路或天氣條件不佳時減速，都不能以 ABS 作為彌補。運用良好判斷力且不以超過安全條件所允許的車速騎乘。

ABS 作用原理 (若有配備)

ABS 藉由對煞車壓力進行電子控制來發揮作用。會有一個電腦負責監測車輪的轉速。如果電腦偵測到煞車的車輪轉速突然變慢，表示出現打滑情形，電腦就會降低煞車壓力以防車輪鎖死。ABS 會自動產生作用，所以您不需要任何特殊煞車技術。只要以符合情況所需的力道作動前、後煞車，不需要使勁地操作。正常情況下，當 ABS 作動時，煞車拉柄 / 踏板會震動。

非建議的輪胎可能會影響車輪轉速並讓電腦出現誤判。

ABS 在非常低的車速下 (不到約 5 km/h (3 mph)) 不會作動，而且在電瓶沒電時也無法作用。

停車及駐車

1. 將油門把手轉回讓油門完全關閉。
2. 同時且均勻地作動前、後煞車。
3. 隨著車速變慢逐漸地降檔。
4. 當摩托車快要停下時，朝著握把方向拉緊離合器拉柄排入空檔（脫離位置）。藉由觀察空檔指示燈可確認是否在空檔位置。

警告

經驗不足的騎士通常未充分運用前煞車，因而容易拉長停車距離並導致碰撞意外。若僅僅使用前煞車或後煞車，則容易造成輪胎打滑及失控。

同時且平均地作動前、後煞車。

警告

轉彎時緊急煞車容易造成輪胎側滑及失控。

請於轉彎前開始煞車。

警告

在潮濕、鬆動、沙礫、滑溜路面上緊急煞車容易造成輪胎側滑及失控。

行經滑溜或凹凸不平的路面時，切記不可急煞且應小心騎乘。

警告

請與前車保持安全距離，以免發生碰撞意外。車速愈快，煞停的距離也會隨之拉長。

請務必與前車保持安全的煞停距離。

注意

於斜坡上利用油門和離合器拉柄的操作來維持摩托車靜止，容易造成摩托車的離合器受損。

斜坡上請使用煞車將摩托車停下。

5. 請將摩托車停駐於堅實、平坦的地面上，以免摩托車傾倒。

附註：若摩托車使用側支架停駐於坡度較小的斜坡上，請將摩托車的車頭朝向「上坡」方向，防止摩托車因側支架順勢滑脫而傾倒。您可以在排入 1 檔的情況下離開摩托車，防止摩托車因側支架滑脫而倒下。請在啟動引擎之前排入空檔。

6. 轉動主開關旋鈕到「 (OFF)」位置將引擎熄火。
7. 轉動主開關旋鈕到「LOCK」位置，將方向把手鎖住。

附註：若使用了選配的防盜鎖，例如 U 形大鎖、碟煞鎖或鏈條鎖，請務必在移動摩托車之前取下防盜鎖。

▲ 小心

高溫的消音器會造成嚴重燙傷。引擎熄火之後的一段時間，消音器的高溫仍足以造成燙傷。

請將摩托車停駐於行人或孩童不致碰觸消音器的位置。

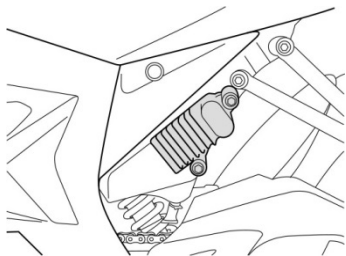

▲ 小心

騎乘摩托車之後，整流器仍然會處於高溫並且會造成燙傷。

請將摩托車停妥於行人和孩童碰觸不到的位置。



檢查與保養

保養時程.....	6-2
工具.....	6-6
右側整流罩拆卸.....	6-6
潤滑點.....	6-7
電瓶.....	6-9
火星塞.....	6-13
空氣濾清器.....	6-15
燃油軟管.....	6-21
離合器.....	6-22
冷卻水.....	6-23
引擎機油.....	6-26
驅動鏈條.....	6-32
煞車.....	6-37
輪胎.....	6-44
前輪拆卸.....	6-49
後輪拆卸.....	6-52
燈泡更換.....	6-56
保險絲.....	6-60
觸媒轉換器.....	6-62
前牌照安裝.....	6-64

檢查與保養

保養時程

保養時程表以公里數及月數列出定期保養服務的週期。保養週期到期時，務必依照說明與指示進行各項檢查、調整及保養工作。若您的摩托車常以油門全開方式騎乘、或於多塵地帶騎乘，表示已承受高應力運轉狀況，則特定的保養項目應縮短週期時間來執行，以確保您的摩托車能維持保養章節所述的可靠度。您的 Suzuki 經銷商可提供您更多保養服務資訊。轉向組件、懸吊及車輪組件均屬主要項目，需要相當特殊且謹慎的保養服務。為達到最佳安全性，建議您將這些項目交由您的 Suzuki 授權經銷商或合格技師進行檢查及保養。



保養不當或未能執行建議的保養項目，均可能導致事故發生。

請隨時保持您的摩托車在最佳狀態。標有星號 (*) 的保養項目請交由 Suzuki 授權經銷商或合格技師執行。若您本身具有機械背景或保養經驗，則可依據本章節說明與指示執行未標有星號 (*) 的保養項目。若對任何保養作業有所疑慮，則請交由您的 Suzuki 經銷商執行。

警告

排氣含有一氧化碳，因為無色無味，此危險氣體難以偵測。吸入一氧化碳可能致命或造成嚴重傷害。

切勿於室內或通風不良處啟動引擎。

注意

品質不良的零件會使您的摩托車損耗加速，也可能縮短其使用壽命。

更換您的摩托車零件時，務必使用 Suzuki 原廠零件或同級品。

注意

在主開關旋鈕位於「 (ON)」位置時進行電氣零件的保修作業，可能會在短路的時候造成電氣零件受損。

維修電氣零件前先將點火開關轉至「OFF」位置，以免因短路而受損。

附註：「保養時程表」中明確指出保養的最低需求。若您的摩托車於較嚴苛環境下騎乘，則需縮短表中所指定的保養週期。若對保養週期有任何疑慮，請諮詢您的 Suzuki 經銷商或合格技師。

保養時程表

※每4000公里為計劃保養之週期。

項目	保養週期	1	6	12	18	24	30
	月數 公里	500	4000	8000	12000	16000	20000
空氣濾清器 (☞ 6-15)		I	I, R	I, R	I, R	I, R	I, R
排氣管螺栓與消音器螺栓		T	—	T	—	T	—
汽門間隙		—	—	I	—	I	—
火星塞 (☞ 6-13)		I	I, R	I, R	I, R	I, R	I, R
燃油軟管 (☞ 6-21)		I	I	I	I	R	I
		每 4 年更換					
引擎機油 (☞ 6-26)		每 2000 公里更換					
引擎機油濾清器 (☞ 6-26)		R	R	R	R	R	R
油門纜線游隙 (☞ 6-20)		I	I	I	I	I	I
燃油蒸發排放控制系統 (若有配備)		I	I	I	I	I	I
PAIR (空氣供應) 系統 (若有配備)		I	I	I	I	I	I
引擎冷卻水 (☞ 6-23)	「SUZUKI SUPER LONG LIFE COOLANT」(藍)	每 4 年或 16000 公里更換一次					
	「SUZUKI LONG LIFE COOLANT」(綠) 或非「SUZUKI SUPER LONG LIFE COOLANT」(藍) 的其他引擎冷卻水	每 2 年或 8000 公里更換一次					
水箱軟管 (☞ 6-25)		I	I	I	I	I	I
離合器線間隙 (☞ 6-22)		I	I	I	I	I	I

項目	保養週期	月數	1	6	12	18	24	30
		公里	500	4000	8000	12000	16000	20000
驅動鏈條 (☞ 6-32)								
	每 1000 公里清潔及潤滑一次							
煞車 (☞ 6-37)								
煞車軟管 (☞ 6-38)								
	每 4 年更換							
煞車油 (☞ 6-38)								
	每 2 年更換							
輪胎 (☞ 6-44)								
轉向				-		-		-
前叉				-		-		-
後懸吊				-		-		-
底盤螺栓及螺帽			T	T	T	T	T	T
潤滑 (☞ 6-7)			每 500 公里潤滑					

註：| = 視需要進行檢查、清潔、調整、更換或潤滑；R = 更換；T = 鎖緊

車輛經由保養後，惰轉轉速檢查及惰轉排放檢測是非常重要的，如有發生惰轉排放檢測超出排放標準值時，請至台鈴總代理指定之經銷商處，確認排氣管&觸媒轉化器是否正常作動，如有異常請作更換。

工具

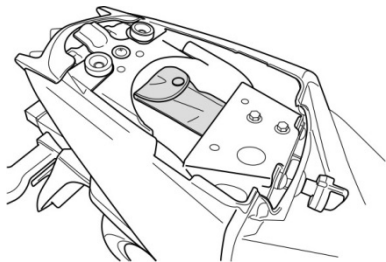

您的摩托車配備有工具組。工具組已鎖在後座椅下方。

右側整流罩拆卸

拆卸右側整流罩時，請依照下方程序：

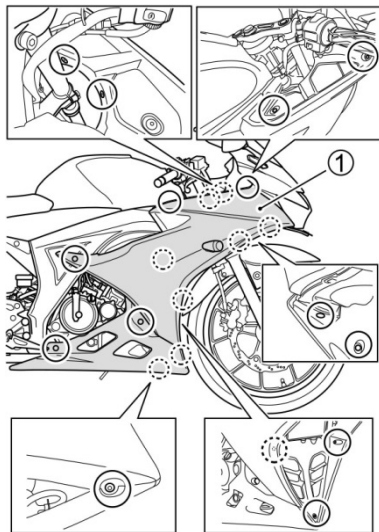

1. 拆下螺絲、螺栓和扣件。

2. 解開鉤子並拆下右側整流罩 ①。

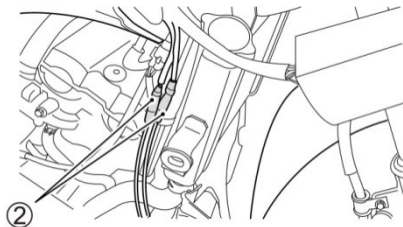

3. 拆開前方向燈接頭 ②。
4. 依照拆卸時的相反順序 ① 裝回右側整流罩。

潤滑點

適當的潤滑不僅對您摩托車所有活動零件的正常運作及使用壽命很重要，也是安全騎乘的要素。長途騎乘、雨天騎乘或洗車後，為摩托車進行潤滑是很好的習慣。主要的潤滑點如下表所示。

注意

潤滑電氣開關會使開關受損。

切勿將潤滑油及潤滑脂塗佈於開關上。

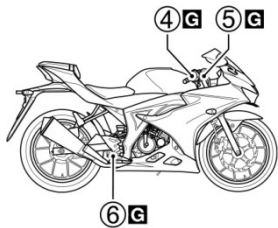
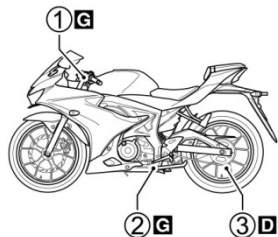

- ① 離合器拉柄樞軸
- ② 側支架樞軸及彈簧鉤
- ③ 驅動鏈條
- ④ 前煞車拉桿樞軸
- ⑤ 油門纜線
- ⑥ 後煞車踏板樞軸

$\frac{7}{16}$ 黃油

D.... 驅動鏈條潤滑油

電瓶

本款摩托車配備密封式免保養電瓶。請定期至經銷商處檢查電瓶的狀態及電量。

標準充電率是 $0.5A \times 5$ 至 10 小時，最大充電率是 $5.0A \times 30$ 分鐘，切勿超過最大充電率。

警告

電瓶樁頭、端子與相關配件含有鉛及鉛化合物。鉛若進入血液系統會影響健康。

接觸任何含鉛零件之後，請徹底洗淨雙手。

警告

電瓶+-內的稀硫酸會造成失明或嚴重灼傷。

進行電瓶作業或於電瓶附近工作時，請配戴適當的護目鏡及防護手套。若眼睛或皮膚不慎接觸電瓶內容物，請立即以大量清水沖洗並迅速就醫。請勿讓孩童接近電瓶。

警告

電瓶會產生易燃的氫氣，接觸明火或火花時有爆炸的危險。

電瓶附近嚴禁明火或火花接近。進行電瓶作業或於電瓶附近工作時，嚴禁抽菸。

注意

超出電瓶的最大充電率會縮短電瓶的使用壽命。

切勿超出電瓶的最大充電率。

警告

使用乾布擦拭電瓶會產生靜電火花，甚而引發火災。

請使用濕布擦拭電瓶，以免產生靜電。

電瓶拆卸

拆卸電瓶時，請依以下程序執行：

1. 以側支架停放摩托車。
2. 依「座墊鎖及安全帽掛鉤」章節所述掀開前座椅。

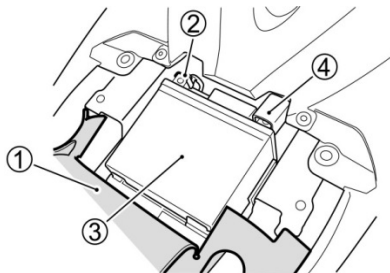

3. 翻起橡膠片 ①。
4. 拆開負極 (-) 端子 ②。
5. 搬移電瓶 ③。
6. 拆下護蓋。拆開正極 (+) 端子 ④。
7. 拆下電瓶 ③。

安裝電瓶：

1. 以拆卸時的相反順序安裝電瓶。
2. 確實連接電瓶端子。

注意

若接反電瓶導線，會造成充電系統及電瓶受損。

務必將紅色導線連接至電瓶正極 (+)，黑色 (或黑底白條紋) 導線連接至電瓶負極 (-)。

警告

電瓶內含有硫酸及鉛等毒性物質，可能對人體及環境造成傷害。

廢電瓶必須依據當地法規廢棄或回收，不得以一般家庭廢棄物處理。電瓶拆出摩托車之後，注意必須直立不可傾倒，否則電瓶內的硫酸可能流出並對您造成傷害。

附註：

- 更換電瓶時，請選擇同型的 MF 電瓶。
- 摩托車長期不使用時，每月應為電瓶充電一次。

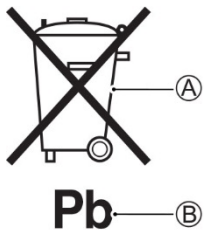

電瓶標籤上標有交叉記號的帶輪垃圾桶符號
Ⓐ，用於指明電瓶應另行處理，不同於一般家庭廢棄物。
化學符號「Pb」Ⓑ 則指明電瓶內的鉛含量超過 0.004%。

確認廢棄電瓶已正確棄置或回收，將有助於避免對人體健康及環境造成傷害，因此請務必遵守電瓶的廢棄處理規定。回收材料則有助於節約自然資源。電瓶廢棄處理與回收的相關詳盡資訊，請洽 Suzuki 授權經銷商。

火星塞

火星塞拆卸

拆卸火星塞時，請依以下程序執行：

1. 參閱「右側整流罩拆卸」章節拆下右側整流罩。

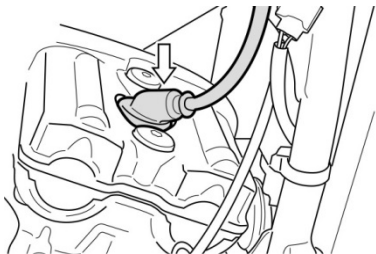

2. 拆開火星塞帽蓋。

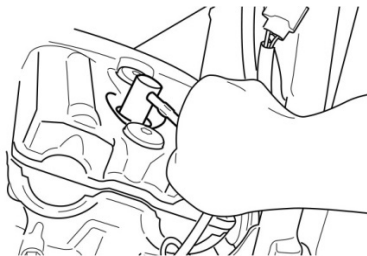

3. 使用火星塞扳手拆下火星塞。

火星塞檢查

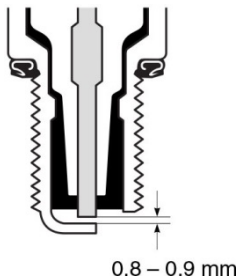

使用火星塞間隙厚薄規測量後，調整火星塞間隙至 0.8 - 0.9 mm。火星塞應定期更換。

注意

不適用的火星塞可能無法正確裝入引擎或溫度範圍無法匹配引擎，強制使用將造成引擎受損且將影響您的摩托車保固權益。

請使用本手冊表列的火星塞或同級品。如不確定適用於您操控方式的火星塞，請洽 **Suzuki** 授權經銷商。

火星塞更換指南

NGK	DENSO	附註
MR8E-9	U24EPR-N9	標準

安裝

注意

火星塞安裝不當會導致摩托車受損。火星塞過度鎖緊或滑牙會損傷缸頭的鋁質螺紋。

用手小心地將火星塞鎖入螺紋。若是新火星塞，用手鎖緊後再利用扳手鎖入約 1/2 圈。若是使用原有的火星塞，用手鎖緊後再利用扳手鎖入約 1/8 圈。

注意

火星塞拆下後，注意不可使灰塵、泥沙落入火星塞開口，否則會造成摩托車的引擎轉動零件受損。

火星塞拆下後，請以適當方式覆蓋火星塞開口。

空氣濾清器

若濾芯受塵土阻塞，則進氣會因而受阻並造成引擎輸出馬力下降及增加耗油量。若您的摩托車是於正常低應力狀況下騎乘，則應依據指定的週期保養空氣濾清器。若騎乘於多塵、潮濕、泥濘環境中，則應縮短空氣濾清器的保養週期。請依下列程序拆下並檢查濾芯。

警告

未安裝空氣濾清器濾芯而讓引擎運轉，具有極大的危險性。若未安裝可阻止火焰傳遞的空氣濾清器濾芯，則引擎回火可能進入空氣進氣箱。同時，若未安裝空氣濾清器濾芯，塵土污物進入運轉中的引擎將造成引擎嚴重受損。

未安裝空氣濾清器濾芯時，切勿操作引擎。

注意

若騎乘於多塵、潮濕、泥濘環境中，則應更常檢查空氣濾清器濾芯，否則容易造成您的摩托車受損。空氣濾清器濾芯於上述環境中容易阻塞，因此也容易造成引擎受損。

騎乘於嚴苛環境之後，務必檢查空氣濾清器濾芯。必要時更換濾芯。若水分進入空氣濾清器外殼，請立即清潔濾芯及外殼內部。

請依下列程序拆下空氣濾清器濾芯。

1. 以側支架停放摩托車。
2. 依「座墊鎖及安全帽掛鉤」章節所述拆下前座椅。

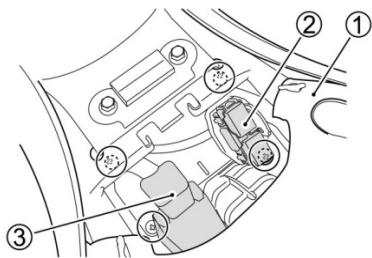

3. 翻起橡膠片 ①。
4. 拆下螺絲與繼電器盒 ②。
拆開耦合器 ③。

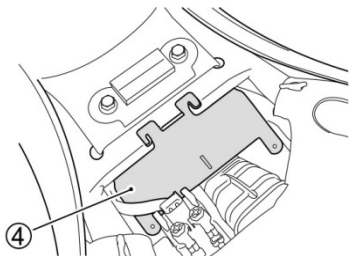

5. 拆下空氣濾清器蓋 ④。

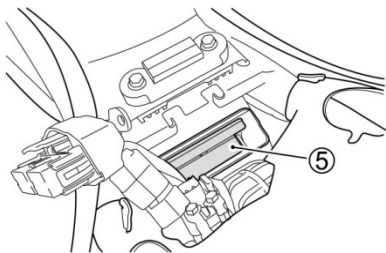

6. 拆下空氣濾清器濾芯 ⑤。

注意

以工具夾握濾清器的紙質部位或敲擊到濾芯周圍可能會讓濾清器損壞。

若難以將濾清器拆下，請諮詢 Suzuki 授權經銷商。

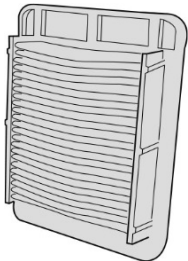

7. 檢查空氣濾清器濾芯的狀況。定期更換空氣濾清器濾芯。

注意

壓縮空氣會使空氣濾清器濾芯受損。

切勿使用壓縮空氣吹清空氣濾清器濾芯。

8. 以拆卸時的相反順序，將檢查過的濾芯或新的空氣濾清器濾芯裝回。務必確認濾芯已確實裝入定位並密封妥當。

注意

破損的空氣濾清器濾芯會使污物進入引擎並造成引擎損壞。

空氣濾清器濾芯若已破損，請更換新的濾芯。清潔空氣濾清器濾芯時，特別注意有無破損情形。

注意

若未將空氣濾清器濾芯確實裝入定位，則污物會經由空隙進入引擎，並造成引擎受損。

務必確實安裝空氣濾清器濾芯。

附註：清洗您的摩托車時，切勿將水潑灑於空氣濾清器外箱上。

空氣濾清器洩放塞

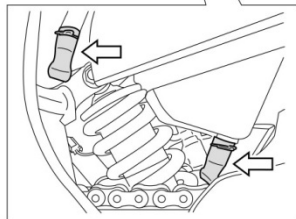
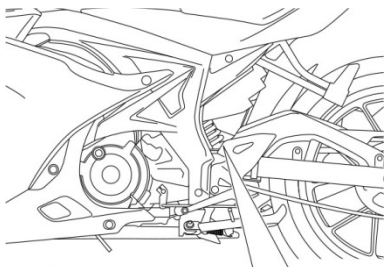

定期保養時，拆下洩放塞並排出水分及油脂。
空氣濾清器洩放塞位於空氣濾清器外箱下方。

油門纜線調整

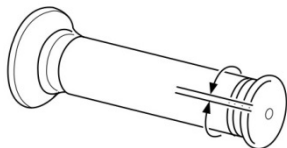
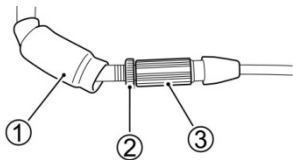

2.0 - 4.0 mm

調整纜線游隙：

1. 拆下橡膠套 ①。
2. 旋鬆鎖定螺帽 ②。
3. 轉動調整環 ③ 使油門握把的游隙介於 2.0 - 4.0 mm。
4. 鎖緊鎖定螺帽 ②。
5. 更換橡膠套 ①。

警告

油門纜線若調整不當，在轉動油門握把時可能造成引擎轉速突然上升。如此將造成摩托車失控，甚而導致事故發生。

適當調整油門纜線，使引擎怠速不會因轉動方向把手而升高。

油門纜線橡膠套

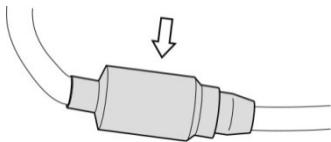

油門纜線配備有橡膠套。檢查橡膠套是否確實裝妥。洗車時不可直接沖洗橡膠套。橡膠套髒污時，使用濕布擦拭污物。

燃油軟管

1. 參閱「右側整流罩拆卸」章節，拆下右側整流罩。

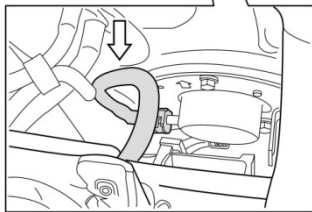
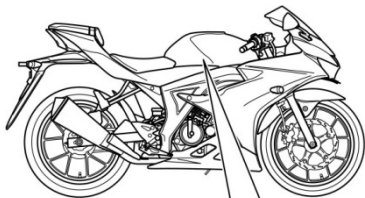

2. 檢查燃油軟管是否有受損或漏油情形。若發現任何瑕疵，則必須更換燃油軟管。

離合器

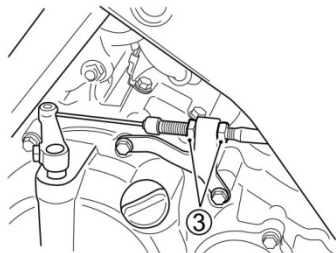
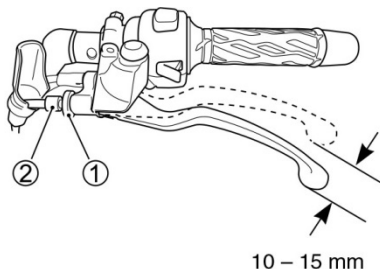

在每一次的保養週期，請利用離合器線調整環來調整離合器線游隙。離合器開始脫離之前，從離合器拉柄末端測量的離合器線游隙應該為 10 – 15 mm。若您發現離合器線游隙不正確，請如下方式進行調整：

1. 旋鬆鎖定螺帽 ①。
2. 順時針調整離合器線 ② 調整環到底。
3. 旋鬆離合器線調整環鎖定螺帽 ③ 取得如指示位於離合器拉柄末端大約 10 – 15 mm 的自由間隙。
4. 現在利用調整環也可進行微調 ②。
5. 完成調整之後請鎖緊螺帽、① 和 ③。

附註：非離合器線游隙的任何其他離合器保養作業都應該交由 Suzuki 授權經銷商來執行。

冷卻水

冷卻水液位

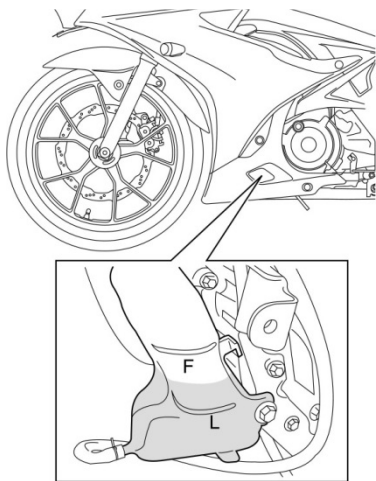

冷卻水液位應該隨時保持在副水箱內的「F」(滿)和「L」(低)高度線之間。請在騎乘之前，將摩托車保持直立以檢查液位。假如發現冷卻水不到「L」高度線，請如以下方式添加規定的引擎冷卻水：

附註：

- 請在冷車時檢查冷卻水液位。
- 若引擎冷卻水副水箱已空，請檢查水箱的冷卻水液位。

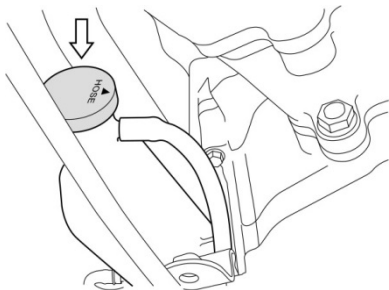

參閱「右側整流罩拆卸」章節拆下右側整流罩。

拆下添加口蓋並透過添加孔加入規定的引擎冷卻水，直到已達「F」標線。請參閱「燃油、引擎機油和冷卻水建議」章節。

附註：

- 僅能從副水箱蓋添加冷卻水，且絕不能開啟水箱蓋。
- 安裝添加口蓋時，請將三角標記面向副水箱軟管側。

警告

假如吞入或吸入引擎冷卻水會造成傷害或致命情形。溶液對動物具有毒性。

防凍劑或冷卻水溶液不得飲用。若吞入，請勿催吐。請立即聯繫毒物控制中心或就醫。避免吸入溶液氣體或高溫蒸氣；若吸入，請移動至新鮮空氣處。若眼睛不慎接觸到冷卻水，請以清水沖洗並立即就醫。作業完成後徹底洗淨。請放置於孩童及動物無法接近之處。

附註：若只添加水，會稀釋引擎冷卻水並降低冷卻水的效用。請添加規定的引擎冷卻水。

更換冷卻水

定期更換冷卻水。

附註：充填水箱和副水箱時，需要用到大約 1260 ml 的冷卻水。

水箱軟管檢查

檢查水箱軟管是否破裂、損傷或有引擎冷卻水洩漏。若發現任何瑕疵，請交由 Suzuki 授權經銷商更換新的水箱軟管。

引擎機油

選用高品質機油以及定期更換機油，均是延長引擎使用壽命的要素。每日檢查機油液位與定期更換機油，是必須執行的兩個重要保養項目。

引擎機油液位檢查

請依照下方程序檢查引擎機油液位。

1. 以側支架停放摩托車於平整地面。
2. 啟動引擎並讓引擎運轉三分鐘。
3. 將引擎熄火並靜候三分鐘。

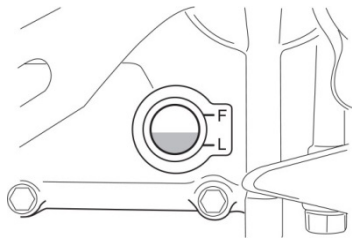

4. 收起側支架。將摩托車保持直立，透過引擎右側的引擎機油液位檢查視窗來檢查引擎機油液位。

注意

機油過多或過少情況下操作引擎均可能造成引擎受損。

將摩托車停駐於平坦的地面上。

每次騎乘摩托車之前，透過引擎機油檢查視窗來確認機油液位。確認引擎機油液位必須高於「L」(低) 標線，但不可超過「F」(滿) 標線。

引擎機油與濾清器更換

請依據時程表更換引擎機油及機油濾清器。機油必須於充分暖車後更換，以利引擎內機油完全洩出。程序如下：

1. 以側支架停放摩托車。

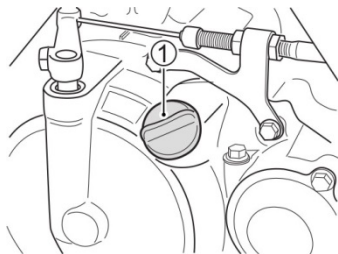

2. 參閱「右側整流罩拆卸」章節拆下右側整流罩。
3. 拆下機油濾清器蓋 ①。
4. 將洩油盤放置於洩油塞下方。

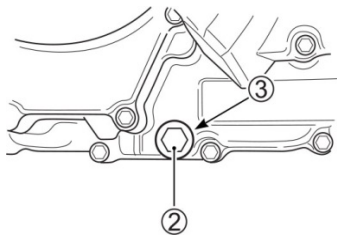

5. 在摩托車保持直立時，使用扳手將洩放塞 ② 和墊片 ③ 拆下以洩放引擎機油。

⚠ 小心

高熱的引擎機油及排氣管均會造成灼傷。

洩放機油之前，務必靜待機油洩油塞及排氣管均已冷卻至可用空手碰觸為止。

⚠ 警告

孩童、寵物若不慎吞食新油或舊油，均可能造成傷害。重複、長期碰觸廢棄的引擎機油，可能造成皮膚癌。短暫碰觸機油則可能引起皮膚不適。

孩童及寵物務必遠離新油 / 舊油及廢棄的機油濾清器。為降低暴露於舊油的風險，換油時請穿著長袖衣物並戴上防水手套（例如洗碗手套）。若油品不慎接觸皮膚，請利用肥皂及清水徹底清洗。清洗所有沾染油品的衣物或布料。回收或適當處理舊油及廢棄濾清器。

附註：回收或適當處理舊油。

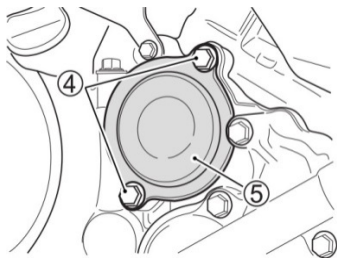

6. 握住濾清器外蓋於定位將螺栓 ④ 卸 ⑤ 下。

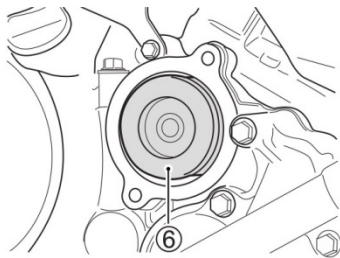

7. 將機油濾清器 ⑥ 與「O」形環 ⑦ 換新。

注意

若未使用正確的機油濾清器，則會造成摩托車引擎受損。

務必使用 Suzuki 原廠機油濾清器，或專為您摩托車設計的同級品。

注意

新的機油濾清器若安裝不當，會造成引擎受損。機油濾清器安裝方向錯誤將導致機油無法流動。

將新機油濾清器的開口朝向引擎裝入。

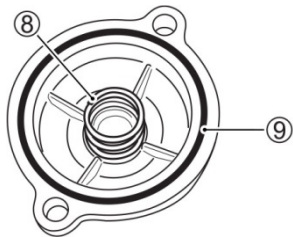

8. 裝回機油濾清器外蓋之前，請務必確認濾清器彈簧 ⑧ 和 O 形環 ⑨ 都已安裝正確。

附註：更換濾芯時，務必一併更換新的「O」形環。

9. 回裝機油濾清器外蓋，確實鎖緊各螺栓，但不可過度鎖緊。
10. 更換全新的洩放塞 ③ 墊片。裝回洩放塞 ② 與墊片 ③。以扭力扳手確實鎖緊洩放塞。透過加油孔倒入新機油。所需機油量約為 1400 ml。

洩油塞鎖緊扭力：
18 N·m (1.8 kgf-m)

附註：僅更換機油時，所需機油量約為 1300 ml。

注意

使用的機油若不符合 Suzuki 規格，則可能造成引擎受損。

務必使用「燃油；引擎機油及冷卻水建議」章節中規定的機油。

11. 裝回機油添加口蓋。
12. 啟動引擎（摩托車停放於平整路面）並讓引擎怠速運轉三分鐘。
13. 將引擎熄火並靜待約三分鐘。將摩托車維持直立的同時，再次於引擎機油檢查視窗上確認機油液位。若液位不到「L」標線，請添加機油直到高度位在「L」線和「F」線之間。檢查洩放塞和機油濾清器周圍是否也洩漏痕跡。

驅動鏈條

本款摩托車配備鉚接型驅動鏈條。如果需要更換驅動鏈條，建議您將您的摩托車交由 Suzuki 授權經銷商或合格的技師。

每日騎乘之前，應檢查驅動鏈條的狀態與調整情形。務必遵守鏈條的檢查與保修指南。



在鏈條狀態不良或調整不當的情況下騎乘可能會導致意外事故。

請依據本章節中的指示，在每次騎乘之前以正確方式進行鏈條的檢查、調整和保養。

檢查驅動鏈條

檢查鏈條時，請尋找是否有以下情形：

- 插銷鬆動
- 滾子損壞
- 鏈節乾澀或生鏽
- 鏈節扭曲或卡住
- 過度磨損
- 鏈條調整錯誤

若您發現驅動鏈條的狀態和調整情形有任何異常，如果知道方法請修正問題。必要時，請諮詢您的 Suzuki 授權經銷商或合格的技師。

驅動鏈條損壞表示鏈輪也受損。檢查鏈輪的以下部分：

- 齒部過度磨耗
- 齒部破損或損壞
- 鏈輪固定螺帽鬆動

若您發現鏈輪有這些問題的任何一項，請諮詢您的 Suzuki 經銷商或合格技師。

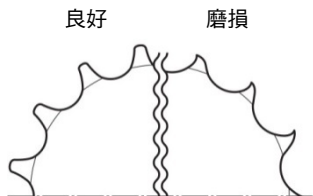

附註：安裝新的鏈條時應該檢查兩個鏈輪的磨耗情形，並於必要時更換。

警告

不當安裝更換的鏈條或使用夾接型鏈條，會很危險。未完成鉚接的鉚接型鏈目、或夾接型鏈目可能會分離並造成意外事故或嚴重的引擎損壞。

請勿使用夾接型驅動鏈條。鏈條的更換需要特殊的鉚接工具以及高品質的非夾接型鏈條。請授權的 Suzuki 經銷商或合格技師執行此作業。

驅動鏈條清潔與上油

1. 清除驅動鏈條的髒汙與塵土。小心勿損壞油封環。
2. 以油封驅動鏈條清潔劑或是清水及中性清潔劑清潔驅動鏈條。

注意

錯誤的清潔驅動鏈條可能會損壞油封環及驅動鏈條。

- 切勿使用油漆稀釋劑、煤油及汽油等揮發性溶劑。
- 切勿使用高壓清潔劑清潔驅動鏈條。
- 切勿使用鋼絲刷清潔驅動鏈條。

3. 請使用軟毛刷清潔驅動鏈條。即使是使用軟毛刷，仍請小心勿損壞油封環。
4. 擦拭過多水分及中性清潔劑。
5. 以摩托車油封驅動鏈條潤滑劑或高黏度 (#80 – 90) 機油進行潤滑。

注意

某些驅動鏈條潤滑劑內含可能損壞驅動鏈條油封環的溶劑及添加劑。

請使用專供油封驅動鏈條使用的油封驅動鏈條潤滑劑。

- 潤滑驅動鏈條的前、後護板。
- 潤滑驅動鏈條的四周後，請擦拭過多的潤滑劑。

驅動鏈條調整

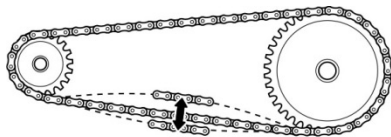

20 - 30 mm

檢查兩個鏈輪之間中央位置的驅動鏈條鬆弛度。視您的騎乘條件，鏈條可能需要比定期保養日程中所指示更頻繁的調整週期。

警告

鏈條過度鬆弛可能會導致鏈條從鏈輪脫落，造成意外事故或摩托車的嚴重損壞。

每一次騎乘之前請檢查並調整驅動鏈條鬆弛度。

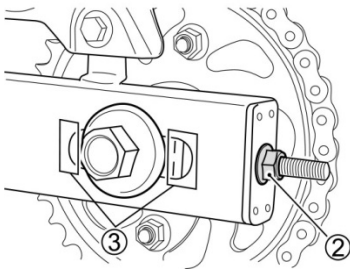
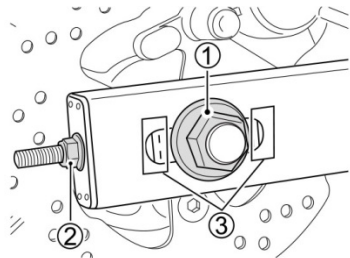

若要調整驅動鏈條，請依循這些指示：

▲ 小心

高溫消音器可能會讓您燙傷。引擎熄火之後的一段時間，消音器高溫仍足以造成燙傷。

在調整驅動鏈條之前，請等待直到消音器冷卻。

1. 以側支架停放摩托車。
2. 放鬆車軸螺帽 ①。

- 藉由轉動右及左側的鏈條調整器螺帽，來調整驅動鏈條鬆弛度 ②。在調整鏈條的同時，必須保持後鏈輪能對正前鏈輪的最佳位置。為了在這個程序中給予您協助，鏈條調整器兩側和各搖臂孔（後側或前側）邊緣上的參考記號 ③ 皆需對正，以確保前、後輪正確對正。
- 在對正並調整驅動鏈條的鬆緊度到 20 – 30 mm 之後，請確實鎖緊車軸螺帽 ①。
- 輕輕地鎖緊鏈條調整器螺帽 ②。
- 鎖緊之後請重新檢查鏈條鬆緊度，必要時重新調整。

後軸螺帽鎖緊扭力：
65 N·m (6.5 kgf·m)

煞車

煞車系統的正确操作，對安全騎乘極為重要。務必依據時程執行煞車檢查。煞車應交由 Suzuki 授權經銷商定期檢查。

煞車系統



若未確實檢查及維護您摩托車的煞車系統，則可能提高事故發生的機率。

每次騎乘前，務必依據「騎乘前檢查」章節所述檢查煞車系統。務必依據「保養時程」維護您的煞車系統。

請每日為您的煞車系統檢查下列項目：

- 檢查油壺的煞車油液位。
- 檢查前、後煞車系統是否有漏油現象。
- 檢查煞車軟管是否有漏油或龜裂情形。
- 煞車拉柄與踏板應具有正確行程且隨時保持適當鬆緊度。
- 檢查碟煞來令片是否磨損。

煞車軟管檢查

檢查煞車軟管及軟管接頭是否有龜裂、損壞或煞車油洩漏等情形。若發現任何瑕疵，請交由 Suzuki 授權經銷商更換新的煞車軟管。

煞車油

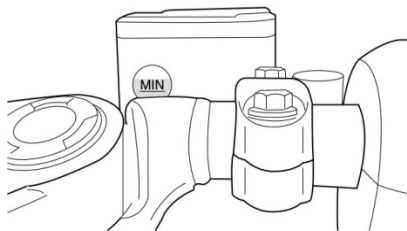

前



後

檢查前、後煞車油壺的煞車油液位。若油壺內的液位比下限標線還低，請檢查煞車片是否磨損及是否漏油。

警告

煞車油會透過煞車軟管逐漸吸收濕氣。含高度水分的煞車油會使沸點降低，並且會因為煞車組件的腐蝕而造成煞車系統 (包含 ABS) 故障。沸騰的煞車油或煞車系統 (包含 ABS) 的故障可能會導致意外事故。

每兩年更換煞車油以維持煞車性能。

警告

除了來自密封容器的 DOT4 煞車油之外，若使用其他任何油品將造成煞車系統受損並進而導致事故發生。

拆卸前先清潔加油蓋。務必使用取自密封容器的 DOT4 煞車油。切勿使用或混用不同類型的煞車油。

⚠ 警告

煞車油若不慎吞食將造成嚴重傷害甚或致命，不慎接觸眼睛或皮膚亦會造成傷害。溶液對動物具有毒性。

若不慎吞食煞車油，切勿催吐。請立即聯繫毒物控制中心或就醫。若眼睛不慎接觸煞車油，請以清水沖洗並立即就醫。作業完成後徹底洗淨。請放置於孩童及動物無法接近之處。

注意

煞車油會造成烤漆表面及塑膠零件受損。

添加煞車油至油壺時，請特別注意不可使煞車油溢出。不慎溢出時，請立即擦拭乾淨。

煞車片

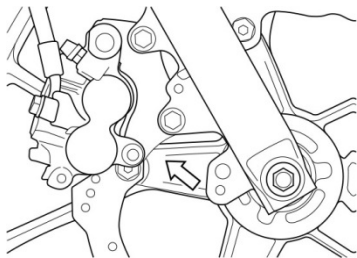

前

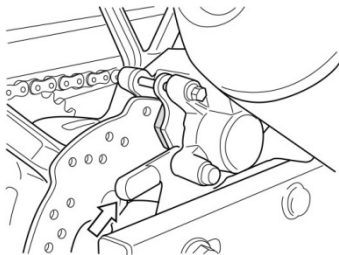

後

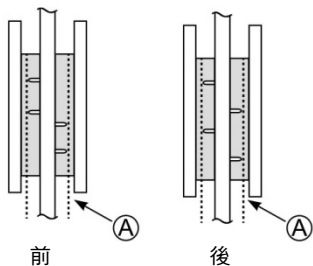

利用觀察摩擦片是否磨耗至溝紋極限標線 (A) 的方式，檢查前、後煞車片。若前、後煞車片已磨耗至溝紋磨耗極限標線，則必須交由 Suzuki 授權經銷商或合格保修技師更換新的煞車片。

警告

若未檢查及維護煞車片或於建議時更換，則可能提高事故發生的機率。

若需更換煞車片，請交由 Suzuki 授權經銷商執行。請依建議事項檢查及維護煞車片。

警告

您的摩托車在維修煞車系統或更換煞車片之後，若未先操作煞車拉柄 / 踏板數次，騎乘時將影響煞車系統的性能並可能導致事故發生。

維修煞車系統或更換煞車片之後請操作煞車拉柄 / 踏板數次，直到煞車片壓住煞車碟盤並恢復至正確的拉桿行程及鬆緊度。

附註：煞車片未裝入正確位置之前，請勿拉動煞車拉桿 / 踩下煞車踏板，否則難以將活塞推回原位並造成煞車油洩漏。

警告

若僅更換兩片煞車片之一，則可能造成制動力不平均並導致事故發生機率提高。

務必同時更換兩片煞車片。

後煞車踏板調整

後煞車踏板位置必須隨時適當地調整，否則碟式煞車片會摩擦碟盤，造成煞車片與碟盤表面的損壞。藉由以下方式調整煞車踏板位置：

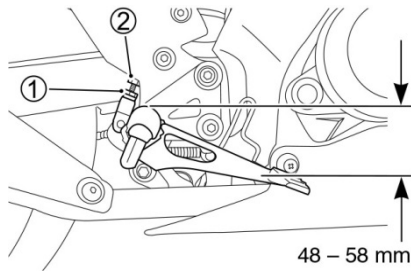

1. 旋鬆鎖定螺帽 ①，並轉動推桿 ② 將踏板處於腳踏桿上表面以下 48 – 58 mm 的位置。
2. 將鎖定螺帽重新鎖緊 ① 以固定推桿 ② 到正確的位置。

注意

煞車踏板的調整錯誤可能會壓迫煞車片連續地摩擦到碟盤，造成煞車片與煞車碟盤的損壞。

請遵照此章節的步驟，正確地調整煞車踏板。

後煞車燈開關

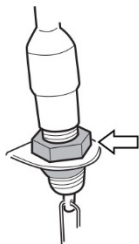

若要調整煞車燈開關，請固定住開關本體並轉動調整器，以便讓煞車燈能在踩下煞車踏板時感受到壓力上升的前一刻即亮起。

輪胎

警告

輪胎是您的摩托車與路面直接接觸的關鍵性組件。若未遵循下列注意事項，則可能因輪胎異常而導致事故發生。

- 每次騎乘前務必檢查輪胎狀況及胎壓，必要時請調整胎壓。
- 避免對您的摩托車過度裝載。
- 輪胎到達磨耗極限或發現有割傷、龜裂等情形時，請更換輪胎。
- 請務必使用本手冊中所指定的輪胎尺寸和型式。
- 請詳讀本手冊此一章節的內容。

警告

若未執行輪胎磨合程序，則可能造成輪胎打滑、失控並進而導致事故發生。

摩托車使用新輪胎時應特別注意。請正確執行「磨合」章節所述的輪胎磨合程序，並於前 160 公里避免急加速、大角度過彎、緊急煞車。

胎壓及裝載狀況

適當的胎壓及裝載狀況是安全性的重要因子。輪胎過載容易造成輪胎失效並進而導致摩托車失控。

每日騎乘前應檢查、調整胎壓，並依下表檢查摩托車裝載狀況的正確胎壓。胎壓應於騎乘前檢查及調整，因為騎乘時輪胎溫度會升高，而胎壓讀數也會隨之升高。

低於規定胎壓的輪胎會使轉彎不易，且加快輪胎的磨耗速度。高於規定胎壓的輪胎會使接觸地面的面積縮小，進而提高打滑及失控的可能性。

冷胎胎壓

	單人騎乘	雙載騎乘
前	200 kPa 2.00 kgf/cm ² 29 psi	200 kPa 2.00 kgf/cm ² 29 psi
後	225 kPa 2.25 kgf/cm ² 33 psi	225 kPa 2.25 kgf/cm ² 33 psi

附註：發現胎壓下降時，檢查輪胎是否扎入鐵釘、穿孔，輪圈是否受損。高速胎（無內胎輪胎）若有穿孔情形，有時胎壓會逐漸降低。

胎壓狀況及型式

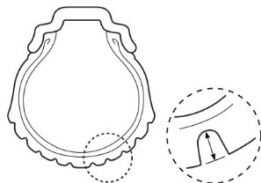

輪胎的狀況及輪胎的型式會影響您的摩托車性能。輪胎若遭割傷或龜裂，則可能造成輪胎失效並進而導致摩托車失控。磨耗較重的輪胎容易因穿孔而失效並進而導致摩托車失控。輪胎磨耗也會影響輪胎本身的輪廓，進而改變摩托車的操作特性。

每日騎乘前，請檢查輪胎的狀況。若輪胎出現明顯龜裂或割傷等受損情形，或前輪胎紋深度不到 1.6 mm、後輪胎紋深度不到 2.0 mm，請更換輪胎。

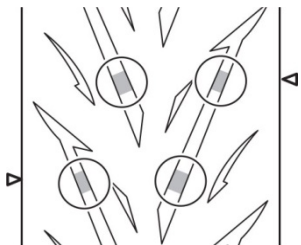

附註：「△」標記用於指出磨耗指示條嵌入輪胎之處。當磨耗指示條碰觸路面時，表示已到達輪胎的磨耗極限。

每一次更換輪胎時，請使用以下所列尺寸與型式的輪胎。若使用不同尺寸與型式的輪胎，則可能對摩托車操控造成負面影響，甚而可能導致摩托車失控。

	前	後
尺寸	90/80-17M/C 46P	130/70-17M/C 62P
型式	IRC NR88	IRC NR88

維修穿刺或更換輪胎之後務必進行車輪平衡。適當的車輪平衡，對於避免車輪與地面接觸的變化程度以及避免不均勻的輪胎磨耗相當重要。

⚠ 警告

輪胎維修或安裝不當均可能導致失控及事故發生，或使輪胎提早磨損。

- 輪胎的維修及更換請交由 Suzuki 授權經銷商或合格技師執行，因為需要適當的工具及經驗。
- 安裝輪胎時，請依照胎壁上箭頭的旋轉方向裝入。

⚠ 警告

若未遵循下列的高速胎（無內胎輪胎）說明與指示事項，則可能因輪胎失效而導致事故發生。高速胎（無內胎輪胎）所需的保養維修程序與有內胎的輪胎不同。

- 高速胎胎緣與輪圈之間需要保持氣密。拆除或安裝輪胎時必須使用特殊撬胎棒及輪圈保護器或專用輪胎安裝機器，用以避免輪胎或輪圈因受損而漏氣。
- 維修穿孔的高速胎時，先拆下輪胎再黏上內部補胎片。

- 請勿使用外部補胎條修補穿孔，因為補胎條可能因摩托車輪胎所承受的轉彎力而鬆動。
- 維修輪胎之後，前 24 小時騎乘的車速請勿超過 80 km/h。如此可避免因輪胎累積過多熱能而造成修補處失效並使輪胎喪失胎壓。
- 若穿孔處位於胎壁區，或胎紋區的穿孔超過 6 mm，請更換輪胎。此類穿孔無法適當的修復。

前輪拆卸

1. 以側支架停放摩托車。

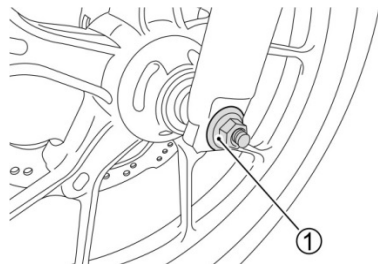

2. 拆下車軸螺帽 ①。
3. 小心地將千斤頂放在引擎下方並開始頂升，直到前輪稍微離地。

注意

錯誤的頂起摩托車方式可能導致整流罩損壞。

請勿在頂起摩托車時將千斤頂放在整流罩下半部的下方。

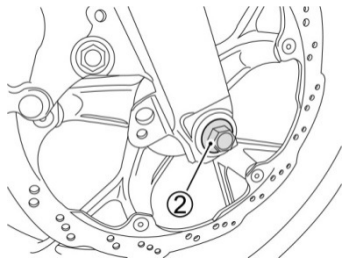

4. 抽出輪軸 ②。

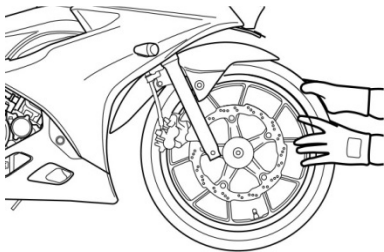

5. 將前輪向前滑動。

附註：切勿在卡鉗拆下的情況拉緊前煞車拉柄。否則會非常難以將煞車片壓入卡鉗總成，且可能會導致煞車油洩漏。

6. 如欲裝回車輪總成，請依上述的相反順序進行。
7. 安裝車輪之後，請作動煞車數次以恢復正常的拉柄行程。

警告

安裝車輪之後未進行煞車片操作，可能會造成不良的煞車性能並可能導致意外事故。

騎乘之前，請反覆進行煞車拉柄的「收放」動作，直到煞車片能抵住煞車碟盤，並恢復正常的拉柄行程與紮實感。同時確認車輪是否能順暢轉動。

警告

以相反方向安裝車輪會很危險。此款摩托車的輪胎具有方向性。所以，如果車輪的安裝不正確會導致摩托車的操控出現異常。

安裝前輪時要讓輪胎已規定的方向轉動，如輪胎胎壁上的箭頭所示。

警告

若螺栓和螺帽未適當旋緊，車輪可能會鬆脫，造成意外事故。

務必將螺栓和螺帽鎖緊至規定扭力。假如您沒有扭力扳手或不知道如何使用，請您的 Suzuki 授權經銷商檢查螺栓和螺帽。

前軸螺帽鎖緊扭力：
44 N·m (4.4 kgf·m)

後輪拆卸

小心

高溫消音器可能會讓您燙傷。

在拆下車軸螺帽之前，請靜待消音器冷卻。

注意

未使用輔助支架即拆下後輪，可能會造成您的摩托車倒下並受損。

請勿嘗試在路旁拆下後輪。唯有在設備完善的保修場所並使用輔助的維修支架，才能拆下後輪。

1. 以側支架停放摩托車。

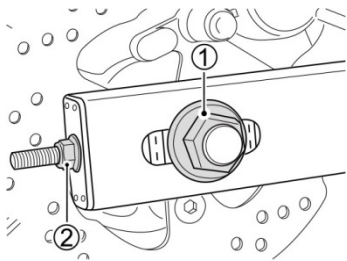

2. 拆下車軸螺帽 ①。
3. 將輔助的維修支架或同作用的支架放在搖臂下方，將後輪頂起至稍微離地。
4. 旋鬆右及左側的鏈條調整器螺帽 ②。

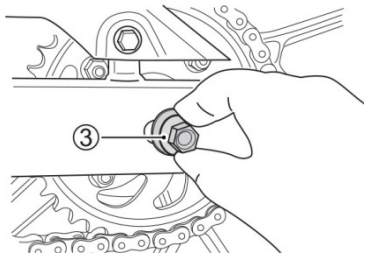

5. 抽出輪軸 ③。

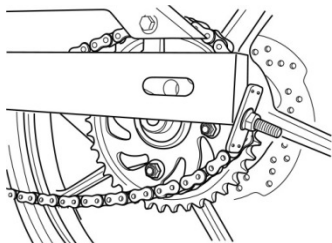

6. 車輪向前移動的狀態下，將鏈條從鏈輪拆下。

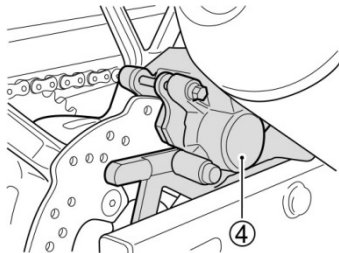

7. 拆下後煞車卡鉗總成 ④。

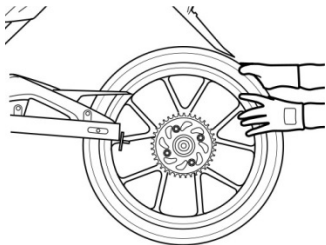

8. 向後拉動後輪總成。

附註：切勿在後輪拆下的狀態踩下後煞車踏板。否則會非常難以將煞車片壓入卡鉗總成。

9. 如欲裝回車輪總成，請依上述的相反順序進行。

10. 調整驅動鏈條鬆緊度。

11. 安裝車輪之後，請作動煞車數次然後檢查車輪是否能順暢轉動。

⚠ 警告

未調整驅動鏈條且沒有適當地將螺栓和螺帽鎖緊至規定扭力可能會導致意外事故。

- 安裝後輪之後，請如「驅動鏈條調整」章節中所述來調整驅動鏈條。
- 以正確的指定扭力轉動螺栓與螺帽。假如您不確定正確的程序，請諮詢 Suzuki 授權經銷商或合格技師來執行。

後軸螺帽鎖緊扭力：
65 N·m (6.5 kgf·m)

警告

安裝車輪之後未進行煞車片操作，可能會造成不良的煞車性能並可能導致意外事故。

騎乘之前，請反覆進行煞車踏板的「踩放」動作，直到煞車片能抵住煞車碟盤，並恢復正常的踏板行程與紮實感。同時確認車輪是否能順暢轉動。

燈泡更換

各燈泡的瓦數均列於下表內。更換燒毀的燈泡時，務必使用瓦數完全相同的燈泡。使用非指定瓦數的燈泡會造成電氣系統過載，或使燈泡提前故障。

注意

使用瓦數不正確的燈泡會造成電氣系統過載，或使燈泡提前故障。

更換燈泡時，務必使用表中所列的燈泡。

頭燈	LED
定位燈	LED
前方向燈	12V 10W x 2
後方向燈	12V 10W x 2
煞車燈 / 尾燈	12V 21/5W
牌照燈	LED

方向燈

更換方向燈的燈泡時，請依下列程序執行：

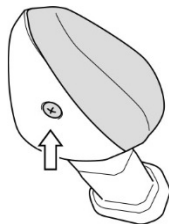

1. 拆下螺絲及燈罩。

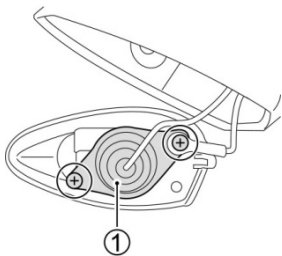

2. 拆下螺絲並取出固定座 ①。

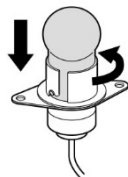

3. 壓下燈泡，向左扭轉後拉出。
4. 安裝更換用燈泡時，壓入燈泡並同時向右轉動。

注意

回裝燈罩時切勿過度鎖緊螺絲，否則會造成燈罩碎裂。

適度鎖緊螺絲即可。

頭燈光束調整

必要時可上、下調整頭燈光束。

若要上、下調整光束：

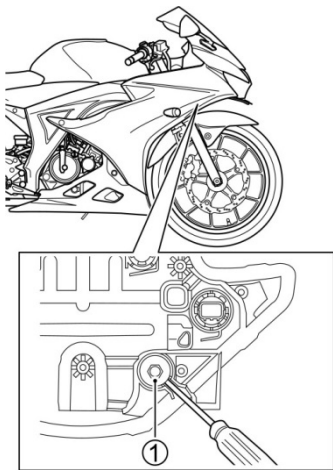

請將調整裝置 ① 順時針或逆時針轉動。

煞車燈 / 尾燈

更換煞車燈 / 尾燈燈泡時，請依下列程序執行：

1. 依「座墊鎖及安全帽掛鉤」章節所述掀開後座椅。

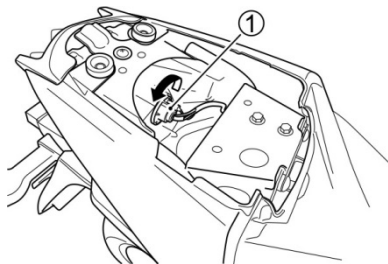

2. 逆時針轉動燈泡固定座 ① 然後取下。

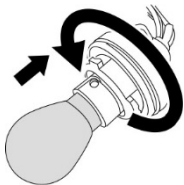

3. 壓下燈泡，向左扭轉後拉出。
4. 安裝更換用燈泡時，壓入燈泡並同時向右轉動。

保險絲

您的摩托車上若有任何電氣系統功能異常，第一件事就是檢查保險絲是否燒毀。線路上保險絲的作用，是在保護摩托車的電氣系統。

若發現保險絲燒毀，則在更換新保險絲之前必須先檢查電氣系統是否有異常現象。請將您的摩托車交由 Suzuki 授權經銷商檢查及維修電氣系統。

⚠ 警告

若更換安培數不正確的保險絲或以鋁箔、電線等物品替代，則可能對電氣系統造成嚴重損壞並可能導致起火。務必使用具有相同安培數的保險絲替換燒毀的保險絲。

若新換上的保險絲於短時間內再度燒毀，表示電氣系統的問題尚未解決。請立即將您的摩托車交由 Suzuki 授權經銷商進行檢查。

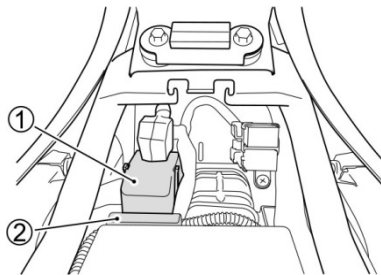

主保險絲位於前座椅下方。有一個 20A 備用保險絲位於啟動繼電器盒內 ①。

保險絲位於前座椅下方。有一個 10A 備用保險絲位於保險絲盒內 ②。

保險絲表單

- 20A MAIN 保險絲能保護所有電路。
- 10A SUB 保險絲能保護喇叭、冷卻風扇繼電器、方向燈、尾燈、煞車燈、牌照燈和車速表。
- 10A FAN 保險絲能保護冷卻風扇馬達。
- 15A ABS MOTOR 保險絲負責 ABS 系統 (若有配備)。
- 10A ABS VALVE 保險絲能保護 ABS 系統 (若有配備)。

觸媒轉換器

觸媒轉換器的作用，是在將您摩托車排氣中的有害汙染物含量降至最低。配備有觸媒轉換器的摩托車嚴禁使用含鉛汽油，因為鉛會抵銷觸媒系統中汙染物降減組件的正常作用。

轉換器的設計可使摩托車在使用無鉛汽油的正常騎乘之下保有長久的使用壽命。轉換器無需任何特殊保養。然而，保持引擎正確調校卻極為重要。引擎點火異常，例如因引擎調校不當而引起，可能造成觸媒過熱。如此可能造成觸媒及其他摩托車組件永久的熱損傷。

警告

若摩托車停駐或騎乘於含有乾草、樹葉等可燃性物質的地區，則這些物質可能接觸到觸媒轉換器或其他高熱的排氣組件，甚而引發火災。

避免於含有可燃性物質的地區停駐或騎乘摩托車。

注意

摩托車操控不當會造成觸媒或摩托車的其他損傷。

為避免觸媒或其他相關組件受損，請遵循下列注意事項：

- 保持引擎於正常操作模式下運轉。
- 引擎若出現故障情形，尤其是引擎點火不良或出現明顯性能降低現象，立即停止騎乘摩托車，請熄火並立即送修。
- 摩托車在變速箱入檔的騎乘期間切勿將引擎熄火或干擾點火功能。
- 請勿嘗試以推動摩托車或是透過下坡滑行的方式啟動引擎。

- 在例如診斷測試期間將高壓線圈拆開或拆下的情況時，請勿讓引擎怠速運轉。
- 若怠速不穩或有其他異常情形，切勿使摩托車怠速運轉過久。
- 請勿讓油箱液位過低。

前牌照安裝

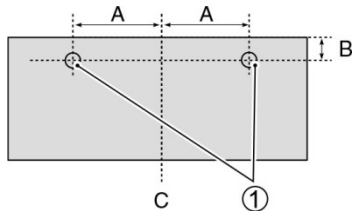

A 80 mm

B 15 mm

C 中心線

安裝前牌照時請 ① 如圖示鑽孔。

故障排除

燃油供應檢查.....	7-2
點火系統檢查.....	7-3
引擎熄火.....	7-4

故障排除

本章節主要在協助您排除部分常見的故障情形。

注意

不當的維修或調整可能造成摩托車受損，反而無法達到修復的目的。同時，此類的故障可能不在保固範圍之內。

若對適當的作業方式有任何疑慮，請洽 **Suzuki** 授權經銷商協助您解決問題。

假如引擎無法啟動，請執行以下的檢查以判定原因。

燃油供應檢查

若故障指示燈亮起，表示燃油噴射系統異常，請將您的摩托車交由 **Suzuki** 授權經銷商。請參閱「儀表板」章節內關於故障指示燈的說明。

點火系統檢查

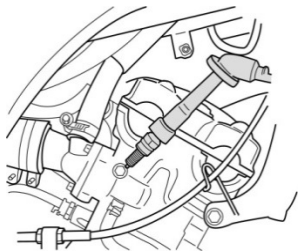

1. 拆下火星塞後再重新接上火星塞帽蓋。
2. 握穩火星塞並將火星塞倚靠引擎曲軸箱本體，並於主開關旋鈕位於「 \odot (ON)」位置、引擎緊急熄火開關在「 \odot 」位置且變速箱排入空檔的同時，按下啟動開關。若點火系統運作正常，火星塞間隙上應可見到藍色火花跳動。

3. 如果沒有火花，請清潔火星塞。必要時請更換。請利用清潔過或全新的火星塞重新嘗試上述程序。
4. 假如仍然沒有火花，請洽 Suzuki 授權經銷商進行維修。

警告

請依正確程序執行火花測試，以免發生危險。若不甚熟悉此程序，則可能遭受高壓電電擊。

若不熟悉此程序，切勿執行此項檢查。執行此測試時，火星塞不可靠近火星塞開口處。若心臟狀況不佳或配戴有心律調節器，請勿執行此項測試。

引擎熄火

1. 確認燃油箱內仍有足夠燃油。
2. 若故障指示燈亮起，表示燃油噴射系統異常，請將您的摩托車交由 Suzuki 授權經銷商。請參閱「儀表板」章節內關於故障指示燈的說明。
3. 檢查點火系統是否產生間歇性火花。
4. 檢查怠速。必要時，請利用轉速計進行調整。正確的怠速應介於 1400 – 1600 r/min 之間。



儲放程序與摩托車清潔

儲放程序.....	8-2
恢復使用程序.....	8-3
防鏽.....	8-4
摩托車清潔.....	8-5
清潔後檢查.....	8-9

儲放程序與摩托車清潔

儲放程序

若預計長時間不使用摩托車，就需要使用含適當材料、設備及技能為摩托車進行特殊的保養作業。因此，建議您將此保養工作交由 Suzuki 授權經銷商執行。若想要自行執行摩托車儲放的保養工作，請遵循以下的一般指南執行：

摩托車

請清潔整個摩托車。在堅實、平坦的地面上以側枝撐架停放，以免摩托車傾倒。

燃油

1. 將燃油箱加滿燃油，並依穩定劑製造商的說明混合適量的汽油穩定劑。
2. 啟動引擎並運轉數分鐘，使混有穩定劑的汽油充滿整個燃油噴射系統。

引擎

1. 將一匙的機油倒入各個火星塞孔。裝回火星塞並搖轉引擎數次。
2. 將引擎機油完全洩放並充填全新的引擎機油至曲軸箱，一直到添加孔位置。
3. 將沾過油的抹布覆蓋空氣濾清器進氣口與消音器出口，防止濕氣進入。

電瓶

1. 參閱「電瓶」章節，拆下摩托車的電瓶。

2. 使用溫和的肥皂清潔電瓶外部，再清除各端子、線束上的所有鏽跡。
3. 將電瓶儲放於溫度高於結冰點的室內。

輪胎

將輪胎充氣至正常胎壓。

外部

- 使用橡膠保養劑噴塗所有的乙烯和橡膠零件。
- 使用防鏽劑噴塗非烤漆表面。
- 使用汽車蠟塗抹烤漆表面。

儲放期間的保養

每個月對電瓶充電一次。標準充電率為 $0.5A \times 5$ 至 10 小時。

恢復使用程序

1. 清潔整個摩托車。
2. 從空氣濾清器進氣口與消音器出口取下沾過油的抹布。
3. 洩放所有引擎機油。安裝新的機油濾清器並如本手冊所述充填全新機油至引擎。
4. 拆下火星塞。搖轉引擎數次。裝回火星塞。
5. 參閱「電瓶」章節，裝回摩托車的電瓶。
6. 確認摩托車經過妥善潤滑。
7. 請執行本手冊所列出的「騎乘前檢查」事項。
8. 如本手冊所述啟動摩托車。

防鏽

悉心照料、防止生鏽並常年保持嶄新外觀，對您的摩托車而言非常重要。

關於生鏽的重要資訊

造成生鏽的常見原因

- 難以觸及區域累積路鹽、塵埃、濕氣或化學物質。
- 金屬表面的防鏽層或塗裝因輕微事故或砂石、石礫撞擊而剝落、刮傷、受損。

路鹽、海風、工業污染及高濕度均是造成鏽蝕的原因。

如何協助防鏽

- 經常清洗您的摩托車，每月至少一次。盡可能保持您的摩托車乾淨、乾燥。
- 清除沉積的異物。路鹽、化學物、路面油脂或瀝青、樹汁、鳥糞及工業排放物均可能造成摩托車表面受損。盡快清除此類沉積物。此類沉積物若難以清除，則可能需要藉助其他清潔劑。使用特殊清潔劑時，請遵循製造商的指示。
- 表面受損時請盡速修復。仔細檢查您的摩托車塗裝表面是否受損。萬一發現塗裝有任何剝落或刮傷情形，請立即修補以免自此開始生鏽。若剝落或刮傷已深及金屬部分，請交予 Suzuki 授權經銷商進行維修。

- 請將您的摩托車儲放於乾燥、通風良好之處。若經常於車庫內清洗摩托車或在天氣潮濕時時停駐於車庫內，則可能造成車庫內潮濕。高濕度可能造成生鏽或加速生鏽。若通風不良，即使車庫內配備有暖氣設備，潮濕的摩托車仍可能生鏽。
- 覆蓋您的摩托車。暴露於日光之下會造成塗裝、塑膠零件、儀表板板面褪色。使用高品質「透氣式」摩托車外罩覆蓋您的摩托車，不僅有助於保護表面不受陽光中的紫外線傷害，也能降低空氣中灰塵、汙染物的表面沉降量。Suzuki 授權經銷商可協助您為摩托車挑選正確的外罩。

摩托車清潔

清洗摩托車

清洗摩托車時，請依下列程序執行：

1. 使用流動的冷水清除摩托車的灰塵、泥土。此時可搭配海綿、軟刷使用。切勿使用硬質清潔用具，以免刮傷塗裝。
2. 使用溫和清潔劑或汽車清潔劑搭配海綿、軟布洗淨整個摩托車。海綿或軟布應時時以清潔劑浸濕。

附註：騎乘於灑鹽路面或沿海道路之後，請立即使用冷水清潔摩托車。務必使用冷水，因為溫水會加快鏽蝕的速度。

附註：避免噴灑或使水分進入下列部位：

- 點火開關
- 火星塞
- 油箱蓋
- 燃油噴射系統
- 煞車總泵
- 油門纜線橡膠套

注意

高壓洗車機，例如投幣式洗車場的洗車機，其操作壓力足以造成您的摩托車各處零件受損，並可能造成鏽蝕、生鏽及加速磨損。零件清潔劑亦可能造成您摩托車的零件受損。

請勿使用高壓洗車機清洗您的摩托車。切勿於節汽門本體及燃油噴射感知器上使用零件清潔劑。

3. 所有塵土均清除後，使用流動的清水沖淨清潔劑。
4. 洗淨後，使用濕麂皮或布料擦乾您的摩托車，再放置於陰涼處風乾。
5. 小心檢查塗裝有無損傷。若發現任何損傷，請依下列程序使用「修補」漆修補受損處：
 - a. 清潔所有受損處並靜待乾燥。
 - b. 攪動漆料並使用小刷輕輕「修補」受損處。
 - c. 靜待修補漆完全乾涸。

附註：清洗摩托車或於下雨天騎乘之後，頭燈燈罩可能會起霧。頭燈燈罩內的霧氣會在開啟頭燈後逐漸散除。以開啟頭燈的方式散除燈罩內霧氣時，請啟動引擎以免電瓶電量耗盡。

注意

若使用任何鹼性或強酸清潔劑、汽油、煞車油、任何他類溶劑清潔您的摩托車，均會造成零件受損。

清潔您的摩托車時，務必僅使用溫和清潔劑、軟布及清水。

風鏡清潔

使用溫和清潔劑搭配軟布及溫水來清潔風鏡。若有刮痕，請利用市售的塑料亮光劑進行拋光。假如刮痕或褪色的程度已經會阻礙視線，請更換風鏡。更換風鏡時，請使用 Suzuki 原廠風鏡。

車速表顯示區清潔

欲清潔車速表顯示區時，請使用濕布輕柔地擦拭。

注意

以乾布用力擦拭或摩擦車速表顯示區時，顯示區可能會出現刮痕。

請使用濕的軟質布料。

為摩托車上蠟

清洗完成後，建議進行上蠟及拋光，如此可進一步保障亮麗塗裝。

- 務必使用高品質的車蠟及拋光劑。
- 上蠟及拋光時，務必遵循製造商的注意事項。

消光塗裝特別注意事項

消光塗裝上請勿使用拋光劑或含有拋光成分的車蠟。拋光劑會改變消光塗裝的原有外觀。

固態車蠟可能難以自消光塗裝上除去。

騎乘時的摩擦、過度擦拭或打磨消光塗裝均可能改變消光塗裝的原有外觀。

前腳踏支架清潔

前腳踏支架可能會因為騎乘時的摩擦而顏色變暗。若有變暗的跡象，您可以使用微粒直徑 3 微米以下的拋光混合劑來清潔表面。

清潔後檢查

為延長您的摩托車使用壽命，請依「潤滑點」章節執行潤滑作業。

警告

煞車潮濕時切勿騎乘，以免發生危險。
潮濕的煞車無法提供正常乾燥時所具備的制動力，因而可能導致事故發生。

摩托車清洗完成後，請利用低速騎乘的方式測試煞車。必要時可作動煞車數次，利用摩擦力加速來令片乾燥。

請依「騎乘前檢查」章節檢查您的摩托車是否在前次騎乘期間產生任何問題。



規格

尺寸及空車重

全長	2000 mm
全寬	700 mm
全高	1070 mm
軸距	1300 mm
離地間隙	160 mm
座椅高度	785 mm
空車重	136 kg

引擎

型式	4 行程、水冷、DOHC
汽缸數	1
缸徑	62.0 mm
行程	48.8 mm
排氣量	147 cm ³
校正壓縮比	11.5 : 1
燃油系統	燃油噴射
空氣濾清器	紙質濾芯
啟動系統	電動
潤滑系統	濕式油底殼

傳動機構

離合器.....	溼式多片式
變速箱.....	6 速常時嚙合
換檔形式.....	1 下、5 上
一次減速比.....	3.285 (69/21)
齒比, 1 檔.....	2.923 (38/13)
2 檔.....	1.933 (29/15)
3 檔.....	1.476 (31/21)
4 檔.....	1.217 (28/23)
5 檔.....	1.045 (23/22)
6 檔.....	0.925 (25/27)
最終減速比.....	3.000 (45/15)
驅動鏈條.....	RK 428KLO, 122 鏈目

車體

前懸吊.....	潛望鏡式、圈形彈簧、油壓
後懸吊.....	搖臂式、圈形彈簧、油壓
前懸吊行程.....	110 mm
後輪行程.....	115 mm
後傾角.....	25.5°
拖曳距.....	93.3 mm
轉向角度.....	35° (右與左)
轉彎半徑.....	2.6 m
前煞車.....	碟煞
後煞車.....	碟煞
前輪尺寸.....	90/80-17M/C 46P
後輪尺寸.....	130/70-17M/C 62P

電氣規格

點火型式	電子點火 (全晶式)
火星塞	NGK MR8E-9 或 DENSO U24EPR-N9
電瓶	12V 18.0 kC(5.0 Ah)/10HR
發電機	單相交流發電機
保險絲	20/10/10A
ABS 保險絲	15/10A (若有配備)
頭燈	LED
定位燈	LED
煞車燈 / 尾燈	12V 21/5W
前方向燈	12V 10W × 2
後方向燈	12V 10W × 2
牌照燈	LED
遠光燈指示燈	LED
方向燈指示燈	LED
機油壓力 / 冷卻水溫度指示燈	LED
空檔指示燈	LED
故障指示燈	LED
引擎轉速指示燈	LED
免鑰匙指示燈	LED
ABS 指示燈	LED (若有配備)

容量

油箱	11.0 公升
引擎機油，換油	1300 ml
更換濾芯	1400 ml
大修	1500 ml
冷卻水	1260 ml



索引

三畫

- 山坡騎乘5-7
- 工具.....6-6

四畫

- 引擎冷卻水溶液3-5
- 引擎機油3-3,6-26
- 引擎熄火7-4
- 火星塞6-13

五畫

- 左把手2-39
- 右把手2-42
- 右側整流罩拆卸6-6

六畫

- 各部件位置2-2
- 防鏽8-4

七畫

- 序號位置1-7
- 免鑰匙啟動系統2-7
- 座墊鎖及安全帽掛鉤2-48
- 冷卻水.....6-23

八畫

- 油箱蓋2-44
- 使用變速箱5-6
- 空氣濾清器6-15

九畫

後煞車踏板.....	2-47
後輪拆卸.....	6-52
保養時程.....	6-2
保險絲.....	6-60
前輪拆卸.....	6-49
前牌照安裝.....	6-64
恢復使用程序.....	8-3

十畫

配件使用與摩托車裝載.....	1-2
啟動引擎.....	5-2
起步.....	5-4

十一畫

排檔桿.....	2-46
側支架.....	2-51
停車及駐車.....	5-7
清潔後檢查.....	8-9

十三畫

電瓶.....	6-9
煞車.....	6-37

十五畫

摩托車騎士安全騎乘建議事項.....	1-5
摩托車清潔.....	8-5
標籤.....	1-7
儀表板.....	2-29
潤滑點.....	6-7
輪胎.....	6-44

十六畫

燃油.....	3-2
燃油軟管	6-21
燃油供應檢查	7-2
燈泡更換	6-56

十七畫

點火開關	2-6
點火系統檢查	7-3
儲放程序	8-2

十八畫

騎乘前檢查.....	4-4
離合器	6-22

二十畫

觸媒轉換器	6-62
-------------	------

二十一畫

驅動鏈條.....	6-32
-----------	------

二十五畫以上

鑰匙	2-5
----------	-----



